



Ευρωπαϊκή Ένωση  
Ταμείο Συνοχής

ΕΠΙΧΕΙΡΗΣΙΑΚΟ ΠΡΟΓΡΑΜΜΑ  
“ΥΠΟΔΟΜΕΣ ΜΕΤΑΦΟΡΩΝ, ΠΕΡΙΒΑΛΛΟΝ ΚΑΙ  
ΔΕΙΦΟΡΟΣ ΑΝΑΠΤΥΞΗ”

ΑΞΟΝΑΣ ΠΡΟΤΕΡΑΙΟΤΗΤΑΣ 14 “ΔΙΑΤΗΡΗΣΗ ΚΑΙ  
ΠΡΟΣΤΑΣΙΑ ΤΟΥ ΠΕΡΙΒΑΛΛΟΝΤΟΣ - ΠΡΟΑΓΩΓΗ ΤΗΣ  
ΑΠΟΔΟΤΙΚΗΣ ΧΡΗΣΗΣ ΤΩΝ ΠΟΡΩΝ (ΤΣ)”



ανάπτυξη - εργασία - αλληλεγγύη



ΕΛΛΗΝΙΚΗ ΔΗΜΟΚΡΑΤΙΑ  
ΝΟΜΟΣ ΛΑΡΙΣΑΣ  
ΔΗΜΟΣ ΦΑΡΣΑΛΩΝ

ΤΙΜΟΛΟΓΙΟ ΜΕΛΕΤΗΣ

ΤΟΥ ΕΡΓΟΥ

«ΥΠΟΛΕΙΠΟΜΕΝΑ ΔΙΚΤΥΑ ΑΠΟΧΕΤΕΥΣΗΣ ΑΚΑΘΑΡΤΩΝ  
ΣΤΗΝ ΠΟΛΗ ΤΩΝ ΦΑΡΣΑΛΩΝ», ΟΠΣ 5051049

Ε.Π. «ΥΠΟΔΟΜΕΣ ΜΕΤΑΦΟΡΩΝ, ΠΕΡΙΒΑΛΛΟΝ ΚΑΙ ΔΕΙΦΟΡΟΣ ΑΝΑΠΤΥΞΗ  
2014-2020»

ΗΜΕΡΟΜΗΝΙΑ

ΔΕΚΕΜΒΡΙΟΣ 2019

ΣΥΝΤΑΧΘΗΚΕ

ΑΛΕΞΙΟΥ ΙΩΑΝ. ΕΛΕΝΗ  
ΠΟΛΙΤΙΚΟΣ ΜΗΧΑΝΙΚΟΣ  
Msc ΔΙΠΛΩΜΑΤΟΥΧΟΣ / Α.Π.Θ.  
ΜΕΛΟΣ ΤΕΕ 105860 - ΤΗΛ:6947682142  
ΠΕΡΙΚΛΕΟΥΣ 7 ΦΑΡΣΑΛΑ  
ΑΦΜ:111463768 ΔΟΥ Β-Γ ΛΑΡΙΣΑΣ (ΦΑΡΣΑΛΩΝ)

ΕΛΕΓΧΘΗΚΕ

Χρήστος Κόκαλης  
Τοπογράφος Μηχανικός

ΘΕΩΡΗΘΗΚΕ

Ο Προϊστάμενος Τ.Υ.  
Δήμου Φαρσάλων

Αναστάσιος Λιάπης  
Πολιτικός Μηχανικός



Ευρωπαϊκή Ένωση  
Ταμείο Συνοχής

ΕΠΙΧΕΙΡΗΣΙΑΚΟ ΠΡΟΓΡΑΜΜΑ  
“ΥΠΟΔΟΜΕΣ ΜΕΤΑΦΟΡΩΝ, ΠΕΡΙΒΑΛΛΟΝ ΚΑΙ  
ΑΕΙΦΟΡΟΣ ΑΝΑΠΤΥΞΗ”

ΑΞΟΝΑΣ ΠΡΟΤΕΡΑΙΟΤΗΤΑΣ 14 “ΔΙΑΤΗΡΗΣΗ ΚΑΙ  
ΠΡΟΣΤΑΣΙΑ ΤΟΥ ΠΕΡΙΒΑΛΛΟΝΤΟΣ – ΠΡΟΑΓΩΓΗ ΤΗΣ  
ΑΠΟΔΟΤΙΚΗΣ ΧΡΗΣΗΣ ΤΩΝ ΠΟΡΩΝ (ΤΣ)”



ανάπτυξη - εργασία - αλληλεγγύη

## 1. ΓΕΝΙΚΟΙ ΟΡΟΙ

Αντικείμενο του παρόντος τιμολογίου είναι ο καθορισμός τιμών μονάδος των εργασιών, που είναι απαραίτητες για την έντεχνη ολοκλήρωση του Έργου, όπως προδιαγράφεται στα λοιπά Τεύχη Δημοπράτησης που ορίζονται στη Διακήρυξη.

1. Οι τιμές μονάδας του παρόντος Τιμολογίου αναφέρονται σε μονάδες πλήρως περαιωμένων εργασιών, όπως περιγράφονται αναλυτικά παρακάτω, οι οποίες θα εκτελεστούν στην περιοχή του Έργου. Οι τιμές μονάδος περιλαμβάνουν όλες τις δαπάνες που αναφέρονται στην περιγραφή των εργασιών, καθώς και όσες απαιτούνται για την πλήρη και έντεχνη εκτέλεση των εργασιών, σύμφωνα και με τα λοιπά Τεύχη Δημοπράτησης.

Καμιά αξίωση ή αμφισβήτηση δεν μπορεί να θεμελιωθεί, ως προς το είδος και την απόδοση των μηχανημάτων, τις ειδικότητες και τον αριθμό του εργατοτεχνικού προσωπικού και την δυνατότητα χρησιμοποίησης ή μή μηχανικών μέσων, εκτός αν άλλως ορίζεται στα άρθρα του παρόντος.

Σύμφωνα με τα παραπάνω, με τις τιμές μονάδος του παρόντος Τιμολογίου προκύπτει το προϋπολογιζόμενο άμεσο κόστος του Έργου, δηλαδή το συνολικό κόστος των επί μέρους εργασιών ή λειτουργιών, οι οποίες συνθέτουν το φυσικό αντικείμενο του Έργου. Στις τιμές μονάδος αυτές, ενδεικτικά και όχι περιοριστικά, περιλαμβάνονται τα κάτωθι:

- 1.1 Κάθε είδους επιβάρυνση των ενσωματωμένων υλικών από φόρους, τέλη, δασμούς, έξοδα εκτελωνισμού, ειδικούς φόρους κ.λπ., πλην του Φ.Π.Α. Ο Ανάδοχος δεν απαλλάσσεται από τα τέλη διόδων των κάθε είδους μεταφορικών του μέσων.
- 1.2 Οι δαπάνες προμηθείας των πάσης φύσεως, ενσωματωμένων και μη, κυρίων και βοηθητικών υλικών, μεταφοράς τους στις θέσεις εκτέλεσης των εργασιών, αποθήκευσης, φύλαξης, επεξεργασίας τους (αν απαιτείται) και προσέγγισής τους, με τις απαιτούμενες φορτοεκφορτώσεις, τις ασφαλίσσεις των μεταφορών, τις σταλίες των μεταφορικών μέσων και τις απαιτούμενες πλάγιες μεταφορές, εκτός των ειδικών περιπτώσεων, που η μεταφορά πληρώνεται ιδιαίτερος με αντίστοιχα άρθρα του Τιμολογίου.



Ευρωπαϊκή Ένωση  
Ταμείο Συνοχής

**ΕΠΙΧΕΙΡΗΣΙΑΚΟ ΠΡΟΓΡΑΜΜΑ  
“ΥΠΟΔΟΜΕΣ ΜΕΤΑΦΟΡΩΝ, ΠΕΡΙΒΑΛΛΟΝ ΚΑΙ  
ΑΕΙΦΟΡΟΣ ΑΝΑΠΤΥΞΗ”**

**ΑΞΟΝΑΣ ΠΡΟΤΕΡΑΙΟΤΗΤΑΣ 14 “ΔΙΑΤΗΡΗΣΗ ΚΑΙ  
ΠΡΟΣΤΑΣΙΑ ΤΟΥ ΠΕΡΙΒΑΛΛΟΝΤΟΣ – ΠΡΟΑΓΩΓΗ ΤΗΣ  
ΑΠΟΔΟΤΙΚΗΣ ΧΡΗΣΗΣ ΤΩΝ ΠΟΡΩΝ (ΤΣ)”**



ανάπτυξη - εργασία - αλληλεγγύη

Ομοίως οι δαπάνες για την φορτοεκφόρτωση και μεταφορά (με την σταλία μεταφορικών μέσων) των πλεοναζόντων ή/και ακατάλληλων προϊόντων εκσκαφών και λοιπών υλικών, σε κατάλληλους χώρους απόρριψης, λαμβανομένων υπόψη των ισχυόντων Περιβαλλοντικών Όρων, σύμφωνα με την Ε.Σ.Υ. και τους λοιπούς όρους δημοπράτησης.

Το κόστος υποδοχής σε αποδεκτούς χώρους, των αποβλήτων από εκσκαφές, κατασκευές και κατεδαφίσεις (ΑΕΚΚ), όπως αυτά καθορίζονται στην ΚΥΑ 36259/1757/Ε103/2010 (ΦΕΚ 1312Β/2010) και εξειδικεύονται με την Εγκύκλιο αρ. πρωτ. οικ 4834/25-1-2013 του Υπουργείου Περιβάλλοντος Ενέργειας και Κλιματικής Αλλαγής, δεν περιλαμβάνεται στις αντίστοιχες τιμές του τιμολογίου.

Ως «κόστος υποδοχής σε αποδεκτούς χώρους» νοείται το κόστος χρήσης του συγκεκριμένου χώρου από την παράδοση των υλικών αυτών και την επέκταση διαχείρισής τους.

- 1.3 Οι δαπάνες μισθών, ημερομισθίων, υπερωριών, υπερεργασιών, ασφαλιστικών εισφορών (στο Ι.Κ.Α., σε ασφαλιστικές εταιρείες, ή σε άλλους ημεδαπούς ή/και αλλοδαπούς ασφαλιστικούς οργανισμούς κλπ.), δώρων εορτών, επιδομάτων που καθορίζονται από τις ισχύουσες εκάστοτε Συλλογικές Συμβάσεις Εργασίας (αδείας, οικογενειακού, θέσεως, ανθυγιεινής εργασίας, εξαιρεσίμων αργιών κ.λπ.), νυκτερινής απασχόλησης (πλην των έργων που η εκτέλεσή τους προβλέπεται κατά τις νυκτερινές ώρες και τιμολογούνται ιδιαίτερος) κ.λπ., του πάσης φύσεως προσωπικού (εργατοτεχνικού όλων των ειδικοτήτων οδηγών και χειριστών οχημάτων και μηχανημάτων, τεχνιτών συνεργείων, επιστημονικού προσωπικού και των επιστατών με εξειδικευμένο αντικείμενο, ημεδαπού ή αλλοδαπού που απασχολείται για την κατασκευή του έργου, επί τόπου ή οπουδήποτε αλλού.
- 1.4 Οι κάθε είδους δαπάνες για την εγκατάσταση, εξοπλισμό και λειτουργία εργοταξιακού εργαστηρίου, εάν προβλέπεται, την λήψη και μεταφορά των δοκιμών και την εκτέλεση ελέγχων και δοκιμών, είτε στο εργοταξιακό εργαστήριο ή σε κρατικό ή σε ιδιωτικό της εγκρίσεως της Υπηρεσίας, σύμφωνα με τους όρους δημοπράτησης.
- 1.5 Οι δαπάνες εγκατάστασης και λειτουργίας μονάδων παραγωγής προκατασκευασμένων στοιχείων, εφ' όσον προβλέπονται από τους όρους δημοπράτησης, συγκροτημάτων



Ευρωπαϊκή Ένωση  
Ταμείο Συνοχής

**ΕΠΙΧΕΙΡΗΣΙΑΚΟ ΠΡΟΓΡΑΜΜΑ  
“ΥΠΟΔΟΜΕΣ ΜΕΤΑΦΟΡΩΝ, ΠΕΡΙΒΑΛΛΟΝ ΚΑΙ  
ΑΕΙΦΟΡΟΣ ΑΝΑΠΤΥΞΗ”**

**ΑΞΟΝΑΣ ΠΡΟΤΕΡΑΙΟΤΗΤΑΣ 14 “ΔΙΑΤΗΡΗΣΗ ΚΑΙ  
ΠΡΟΣΤΑΣΙΑ ΤΟΥ ΠΕΡΙΒΑΛΛΟΝΤΟΣ – ΠΡΟΑΓΩΓΗ ΤΗΣ  
ΑΠΟΔΟΤΙΚΗΣ ΧΡΗΣΗΣ ΤΩΝ ΠΟΡΩΝ (ΤΣ)”**



ανάπτυξη - εργασία - αλληλεγγύη

παραγωγής θραυστών υλικών (σπαστηροτριβείο), σκυροδέματος, ασφαλτομιγμάτων κ.λπ., στον εργοταξιακό χώρο ή εκτός αυτού.

Στις δαπάνες αυτές περιλαμβάνονται: η εξασφάλιση του απαιτούμενου χώρου, η κατασκευή των υποδομών, κτιριακών και λοιπών έργων των μονάδων, η εγκατάσταση του απαιτούμενου κατά περίπτωση εξοπλισμού, οι λειτουργικές δαπάνες πάσης φύσεως, οι φορτοεκφορτώσεις και μεταφορές των πρώτων υλών στην μονάδα και των παραγομένων προϊόντων μέχρι τις θέσεις ενσωμάτωσής τους στο Έργο, καθώς και η αποσυναρμολόγηση των εγκαταστάσεων μετά το πέρας των εργασιών, η καθαίρεση των υποδομών τους (βάσεις, τοιχία κλπ κατασκευές από σκυρόδεμα ή οποιοδήποτε άλλο υλικό) και αποκατάστασης του χώρου σε βαθμό αποδεκτό από την Υπηρεσία και σύμφωνα με τους ισχύοντες Περιβαλλοντικούς όρους.

Οι ως άνω όροι για την αποξήλωση των μονάδων και αποκατάσταση των χώρων έχουν εφαρμογή στις ακόλουθες περιπτώσεις:

- (α) Όταν η εγκατάσταση των μονάδων έχει γίνει σε χώρο που έχει παραχωρηθεί από το Δημόσιο
- (β) Όταν οι μονάδες έχουν ανεγερθεί μεν σε χώρους που έχει εξασφαλίσει ο Ανάδοχος, αλλά έχει δοθεί προσωρινή άδεια εγκατάστασης-λειτουργίας για τις ανάγκες του συγκεκριμένου έργου.

- 1.6 Τα πάσης φύσεως ασφάλιστρα για το προσωπικό του Έργου, τις μεταφορές, τα μεταφορικά μέσα, τα μηχανήματα έργων και τις εγκαταστάσεις,
- 1.7 Οι επιβαρύνσεις από την εκτέλεση των εργασιών υπό ταυτόχρονη διεξαγωγή της κυκλοφορίας και την λήψη των απαιτούμενων προστατευτικών μέτρων, οι δαπάνες των μέτρων προστασίας των όμορων κατασκευών των χώρων εκτέλεσης των εργασιών, της πρόληψης ατυχημάτων εργαζομένων ή τρίτων, της αποφυγής βλαβών σε κινητά ή ακίνητα πράγματα τρίτων, της αποφυγής ρύπανσης ρεμάτων, ποταμών, ακτών κ.λπ., καθώς και οι δαπάνες των μέτρων προστασίας των έργων σε κάθε φάση της κατασκευής τους ανεξαρτήτως της εποχής του έτους (εκσκαφές, θεμελιώσεις, ικρίωματα, σκυροδετήσεις κ.λπ.) και μέχρι την οριστική παραλαβή τους.
- 1.8 Οι δαπάνες διεξαγωγής των ελέγχων ποιότητας και οι δαπάνες κατασκευής των πάσης φύσεως “δοκιμαστικών τμημάτων” που προβλέπονται στην Τ.Σ.Υ. και τους λοιπούς



Ευρωπαϊκή Ένωση  
Ταμείο Συνοχής

ΕΠΙΧΕΙΡΗΣΙΑΚΟ ΠΡΟΓΡΑΜΜΑ  
“ΥΠΟΔΟΜΕΣ ΜΕΤΑΦΟΡΩΝ, ΠΕΡΙΒΑΛΛΟΝ ΚΑΙ  
ΑΕΙΦΟΡΟΣ ΑΝΑΠΤΥΞΗ”

ΑΞΟΝΑΣ ΠΡΟΤΕΡΑΙΟΤΗΤΑΣ 14 “ΔΙΑΤΗΡΗΣΗ ΚΑΙ  
ΠΡΟΣΤΑΣΙΑ ΤΟΥ ΠΕΡΙΒΑΛΛΟΝΤΟΣ – ΠΡΟΑΓΩΓΗ ΤΗΣ  
ΑΠΟΔΟΤΙΚΗΣ ΧΡΗΣΗΣ ΤΩΝ ΠΟΡΩΝ (ΤΣ)”



- όρους δημοπράτησης (μετρήσεις, εργαστηριακοί έλεγχοι και δοκιμές, αξία υλικών, χρήση μηχανημάτων, εργασία κ.λπ.)
- 1.9 Οι δαπάνες διάθεσης, προσκόμισης και λειτουργίας του κυρίου και βοηθητικού μηχανικού εξοπλισμού και μέσων (π.χ. ικριωμάτων, εργαλείων) που απαιτούνται για συγκεκριμένες εργασίες/λειτουργίες του έργου, στο πλαίσιο του εγκεκριμένου χρονοδιαγράμματος, στις οποίες περιλαμβάνονται τα μισθώματα, η μεταφορά επί τόπου, η συναρμολόγηση (όταν απαιτείται), η αποθήκευση, η φύλαξη, η ασφάλιση, οι αποδοχές οδηγών, χειριστών, βοηθών και τεχνιτών, τα καύσιμα, τα λιπαντικά και λοιπά αναλώσιμα, τα ανταλλακτικά, οι επισκευές, οι μετακινήσεις στον χώρο του έργου, οι ημεραργίες για οποιαδήποτε αιτία, οι πάσης φύσεως σταλίες και καθυστερήσεις (που δεν οφείλονται σε υπαιτιότητα του Κυρίου του Έργου), η αποσυναρμολόγησή τους (εάν απαιτείται) και η απομάκρυνσή τους από το Έργο.
- Περιλαμβάνονται επίσης οι πάσης φύσεως δαπάνες του εφεδρικού εξοπλισμού που διατηρείται σε ετοιμότητα για την αντιμετώπιση βλαβών ή για οποιαδήποτε άλλη αιτία.
- 1.10 Οι δαπάνες προμηθείας ή παραγωγής, φορτοεκφόρτωσης και μεταφοράς στη θέση ενσωμάτωσης και τυχόν προσωρινών αποθέσεων και επαναφορτώσεων αδρανών υλικών προέλευσης λατομείων, ορυχείων κλπ. πλην των περιπτώσεων που στα οικεία άρθρα του παρόντος Τιμολογίου αναφέρεται ρητά ότι η μεταφορά πληρώνεται ιδιαίτερα (άρθρα που επισημαίνονται με αστερίσκο [\*]).
- Περιλαμβάνονται οι δαπάνες πλύσεως, ανάμιξης ή εμπλουτισμού των υλικών, ώστε να ανταποκρίνονται στις προβλεπόμενες από την Μελέτη του Έργου προδιαγραφές, λαμβανομένων υπόψη των σχετικών περιβαλλοντικών όρων
- 1.11 Οι επιβαρύνσεις από καθυστερήσεις, μειωμένη απόδοση και μετακινήσεις μηχανημάτων και προσωπικού που οφείλονται:
- (α) σε εμπόδια στο χώρο εκτέλεσης των εργασιών (αρχαιολογικά ευρήματα, δίκτυα Ο.Κ.Ω. κ.λπ.),
  - (β) στην μη ολοκλήρωση των διαδικασιών απαλλοτρίωσης τμημάτων του χώρου εκτέλεσης των εργασιών (υπό την προϋπόθεση ότι παρέχεται η δυνατότητα τμηματικής εκτέλεσης των εργασιών),
  - (γ) στις τυχόν ιδιαίτερες απαιτήσεις αντιμετώπισης των εμποδίων από τους αρμόδιους για αυτά φορείς (ΥΠ.ΠΟ, Δ.Ε.Η, ΔΕΥΑχ κ.λπ.),



Ευρωπαϊκή Ένωση  
Ταμείο Συνοχής

ΕΠΙΧΕΙΡΗΣΙΑΚΟ ΠΡΟΓΡΑΜΜΑ  
“ΥΠΟΔΟΜΕΣ ΜΕΤΑΦΟΡΩΝ, ΠΕΡΙΒΑΛΛΟΝ ΚΑΙ  
ΑΕΙΦΟΡΟΣ ΑΝΑΠΤΥΞΗ”

ΑΞΟΝΑΣ ΠΡΟΤΕΡΑΙΟΤΗΤΑΣ 14 “ΔΙΑΤΗΡΗΣΗ ΚΑΙ  
ΠΡΟΣΤΑΣΙΑ ΤΟΥ ΠΕΡΙΒΑΛΛΟΝΤΟΣ – ΠΡΟΑΓΩΓΗ ΤΗΣ  
ΑΠΟΔΟΤΙΚΗΣ ΧΡΗΣΗΣ ΤΩΝ ΠΟΡΩΝ (ΤΣ)”



ανάπτυξη - εργασία - αλληλεγγύη

- (δ) στην ενδεχόμενη εκτέλεση των εργασιών κατά φάσεις λόγω των ως άνω εμποδίων,
- (ε) στην διενέργεια των απαιτούμενων μετρήσεων, ελέγχων και ερευνών (τοπογραφικών, εργαστηριακών, γεωτεχνικών κ.α.), καθώς και στις λοιπές υποχρεώσεις του Αναδόχου που προβλέπονται στα τεύχη δημοπράτησης, είτε τα ως άνω αποζημιώνονται ιδιαίτερα είτε είναι ανηγμένα στο ποσοστό Γ.Ε.& Ο.Ε. ή σε άλλα άρθρα του παρόντος Τιμολογίου
- (στ) στην λήψη μέτρων για την εξασφάλιση της κυκλοφορίας πεζών και οχημάτων,
- (ζ) σε προσωρινές ή μόνιμες κυκλοφοριακές ρυθμίσεις στην ευρύτερη περιοχή του έργου για οποιαδήποτε αιτία (π.χ. εορτές, εργασίες συντήρησης οδικού δικτύου και υποδομών, βλάβες σε άλλα έργα, εκτέλεση άλλων έργων κλπ.).

1.12 Οι δαπάνες λήψης μέτρων για την ομαλή και ασφαλή διακίνηση πεζών και οχημάτων στις θέσεις εκτέλεσης των εργασιών, όπως ενδεικτικά:

- (1) Οι δαπάνες προσωρινών γεφυρώσεων ορυγμάτων πλάτους έως 3,0 m, για την αποκατάσταση της κυκλοφορίας πεζών και οχημάτων, όταν τούτο κρίνεται απαραίτητο από την Υπηρεσία ή τις αρμόδιες Αρχές
- (2) Οι δαπάνες λήψης προστατευτικών μέτρων για την απρόσκοπτη και ασφαλή κυκλοφορία πεζών και οχημάτων στην περίμετρο των χώρων εκτέλεσης των εργασιών, όπου απαιτείται, ήτοι για την περίφραξη των ορυγμάτων και γενικά των χώρων εκτέλεσης εργασιών, την ενημέρωση του κοινού, την σήμανση και φωτεινή σηματοδότηση του εργοταξιακού χώρου (πλην εκείνης που προκύπτει από μελέτη σήμανσης και τιμολογείται ιδιαίτερος), την προσωρινή διευθέτηση και αποκατάσταση της κυκλοφορίας κλπ. καθώς και οι δαπάνες για την απομάκρυνση των παραπάνω προσωρινών κατασκευών και σήμανσης μετά την περαίωση των εργασιών και την πλήρη αποκατάσταση της αρχικής σήμανσης.

1.13 Οι δαπάνες των τοπογραφικών εργασιών (αποτυπώσεων, πασσαλώσεων, αναπασσαλώσεων, πύκνωσης τριγωνομετρικού και πολυγωνομετρικού δικτύου, εγκατάστασης χωροσταθμικών αφετηριών κ.λπ.) που απαιτούνται για την χάραξη των επιμέρους στοιχείων του έργου, οι δαπάνες σύνταξης μελετών εφαρμογής (όταν απαιτείται για την προσαρμογή των στοιχείων της οριστικής μελέτης στο ακριβές ανάγλυφο του εδάφους ή υφιστάμενες κατασκευές), κατασκευαστικών σχεδίων και σχεδίων λεπτομερειών, οι δαπάνες ανίχνευσης και εντοπισμού εμποδίων στον χώρο



Ευρωπαϊκή Ένωση  
Ταμείο Συνοχής

**ΕΠΙΧΕΙΡΗΣΙΑΚΟ ΠΡΟΓΡΑΜΜΑ  
“ΥΠΟΔΟΜΕΣ ΜΕΤΑΦΟΡΩΝ, ΠΕΡΙΒΑΛΛΟΝ ΚΑΙ  
ΑΕΙΦΟΡΟΣ ΑΝΑΠΤΥΞΗ”**

**ΑΞΟΝΑΣ ΠΡΟΤΕΡΑΙΟΤΗΤΑΣ 14 “ΔΙΑΤΗΡΗΣΗ ΚΑΙ  
ΠΡΟΣΤΑΣΙΑ ΤΟΥ ΠΕΡΙΒΑΛΛΟΝΤΟΣ – ΠΡΟΑΓΩΓΗ ΤΗΣ  
ΑΠΟΔΟΤΙΚΗΣ ΧΡΗΣΗΣ ΤΩΝ ΠΟΡΩΝ (ΤΣ)”**



ανάπτυξη - εργασία - αλληλεγγύη

εκτέλεσης του έργου και εκπόνησης μελετών αντιμετώπισης αυτών (λ.χ. υπάρχοντα θεμέλια, υψηλός ορίζοντας υπογείων υδάτων, δίκτυα Οργανισμών Κοινής Ωφελείας [ΟΚΩ]),

- 1.14 Οι δαπάνες αποτύπωσης τεχνικών έργων και λοιπών εγκαταστάσεων που απαντώνται στο χώρο του έργου, οι δαπάνες επαλήθευσης των στοιχείων εδάφους με τοπογραφικές μεθόδους καθώς και οι δαπάνες λήψης επιμετρητικών στοιχείων κατ’ αντιπαράσταση με εκπρόσωπο της Υπηρεσίας και σύνταξης των πάσης φύσεως επιμετρητικών σχεδίων, πινάκων και υπολογισμών που θα υποβληθούν στην Υπηρεσία προς έλεγχο.
- 1.15 Η δαπάνη σύνταξης των αναπτυγμάτων και πινάκων οπλισμού σκυροδεμάτων (όταν αυτοί δεν περιλαμβάνονται στη μελέτη.
- 1.16 Οι δαπάνες ενημέρωσης των οριζοντιογραφιών της μελέτης με τα στοιχεία των εντοπιζομένων με ερευνητικές τομές ή κατά την εκτέλεση των εργασιών δικτύων Ο.Κ.Ω.
- 1.17 Οι δαπάνες των αντλήσεων (πλην των αντλήσεων κατά την κατασκευή τεχνικών εντός κοίτης ποταμών ή στην περίπτωση που δεν υπάρχει δυνατότητα παροχέτευσης προς φυσικό ή τεχνητό αποδέκτη υδάτων) καθώς και των προσωρινών διευθετήσεων για την αντιμετώπιση των επιφανειακών, υπογείων και πηγαίων νερών ώστε να προστατεύονται τόσο τα κατασκευαζόμενα όσο και τα υπάρχοντα έργα και το περιβάλλον γενικότερα, εκτός αν προβλέπεται διαφορετικά στα τεύχη δημοπράτησης.
- 1.18 Οι δαπάνες που απορρέουν από δικαιώματα κατοχυρωμένων μεθόδων και ευρεσιτεχνιών που εφαρμόζονται κατά οποιονδήποτε τρόπο για την έντεχνη εκτέλεση των εργασιών.
- 1.19 Οι δαπάνες διαμόρφωσης προσβάσεων, προσπελάσεων και δαπέδων εργασίας στα διάφορα τμήματα του έργου, και γενικά κάθε βοηθητικής κατασκευής που θα απαιτηθεί σε οποιοδήποτε στάδιο των εργασιών, όταν δεν προβλέπεται ιδιαίτερη επιμέτρηση αυτών στα συμβατικά τεύχη, καθώς και οι δαπάνες αποξήλωσης των προσωρινών κατασκευών και περιβαλλοντικής αποκατάστασης των χώρων



Ευρωπαϊκή Ένωση  
Ταμείο Συνοχής

**ΕΠΙΧΕΙΡΗΣΙΑΚΟ ΠΡΟΓΡΑΜΜΑ  
“ΥΠΟΔΟΜΕΣ ΜΕΤΑΦΟΡΩΝ, ΠΕΡΙΒΑΛΛΟΝ ΚΑΙ  
ΑΕΙΦΟΡΟΣ ΑΝΑΠΤΥΞΗ”**

**ΑΞΟΝΑΣ ΠΡΟΤΕΡΑΙΟΤΗΤΑΣ 14 “ΔΙΑΤΗΡΗΣΗ ΚΑΙ  
ΠΡΟΣΤΑΣΙΑ ΤΟΥ ΠΕΡΙΒΑΛΛΟΝΤΟΣ – ΠΡΟΑΓΩΓΗ ΤΗΣ  
ΑΠΟΔΟΤΙΚΗΣ ΧΡΗΣΗΣ ΤΩΝ ΠΟΡΩΝ (ΤΣ)”**



ανάπτυξη - εργασία - αλληλεγγύη

(προσβάσεων, προσπελάσεων, δαπέδων εργασίας κ.λπ.) εκτός εάν υπάρχει έγγραφη αποδοχή της Υπηρεσίας για την διατήρησή τους.

- 1.20 Οι δαπάνες για την προστασία και την εξασφάλιση της λειτουργίας των δικτύων Ο.Κ.Ω. που διασχίζουν εγκάρσια τα ορύγματα ή επηρεάζονται τοπικά από τις εκτελούμενες εργασίες, Την αποκλειστική ευθύνη για την πρόκληση ζημιών και φθορών στα δίκτυα αυτά θα φέρει, τόσο αστικά όσο και ποινικά και μέχρι περαίωσης των εργασιών, ο Ανάδοχος του Έργου.
- 1.21 Οι δαπάνες πρόληψης και αποκατάστασης κάθε είδους ζημιάς καθώς και οι αποζημιώσεις για κάθε είδους βλάβη ή μη συνήθη φθορά επί υφισταμένων κατασκευών κατά την εκτέλεση των εργασιών ή την διακίνηση βαρέως εξοπλισμού του Αναδόχου (π.χ. μεταφορικών μέσων μεγάλης χωρητικότητας, ερπυστριοφόρων μηχανημάτων κ.λπ.) που οφείλονται σε μη τήρηση των συμβατικών όρων, των υποδείξεων της Υπηρεσίας, των ισχυουσών διατάξεων και γενικότερα σε υπαιτιότητα του Αναδόχου.
- 1.22 Εφ’ όσον δεν προβλέπεται ιδιαίτερη πληρωμή στα συμβατικά τεύχη: Οι πάσης φύσεως δαπάνες για τις εργοταξιακές οδούς που προκύπτουν από τη μεθοδολογία κατασκευής του Αναδόχου και απαιτούνται για την ασφαλή διακίνηση εξοπλισμού και υλικών κατασκευής του Έργου (μίσθωση ή εξασφάλιση δικαιωμάτων διέλευσης από ιδιωτική έκταση, κατασκευή των οδών ή βελτίωση υπαρχουσών, σήμανση, συντήρηση), καθώς και οι δαπάνες εξασφάλισης των αναγκαίων χώρων απόθεσης των πλεοναζόντων ή ακαταλλήλων προϊόντων εκσκαφών (καταβολή τιμήματος προς ιδιοκτήτες, αν απαιτείται, εξασφάλιση σχετικών αδειών, κατασκευή οδών προσπέλασης ή επέκταση ή βελτίωση υπαρχουσών) και η τελική διαμόρφωση των χώρων μετά την περαίωση των εργασιών, σύμφωνα με τους εγκεκριμένους περιβαλλοντικούς όρους.
- 1.23 Οι δαπάνες των προεργασιών στις παλιές ή νέες επιφάνειες οδοστρωμάτων για την εφαρμογή ασφαλικών επιστρώσεων επ’ αυτών, όπως π.χ. σκούπισμα, καθαρισμός, δημιουργία οπών αγκύρωσης (πικούνισμα), καθώς και οι δαπάνες μεταφοράς και απόθεσης των προϊόντων που παράγονται ως αποτέλεσμα των παραπάνω εργασιών.





Ευρωπαϊκή Ένωση  
Ταμείο Συνοχής

**ΕΠΙΧΕΙΡΗΣΙΑΚΟ ΠΡΟΓΡΑΜΜΑ  
“ΥΠΟΔΟΜΕΣ ΜΕΤΑΦΟΡΩΝ, ΠΕΡΙΒΑΛΛΟΝ ΚΑΙ  
ΑΕΙΦΟΡΟΣ ΑΝΑΠΤΥΞΗ”**

**ΑΞΟΝΑΣ ΠΡΟΤΕΡΑΙΟΤΗΤΑΣ 14 “ΔΙΑΤΗΡΗΣΗ ΚΑΙ  
ΠΡΟΣΤΑΣΙΑ ΤΟΥ ΠΕΡΙΒΑΛΛΟΝΤΟΣ – ΠΡΟΑΓΩΓΗ ΤΗΣ  
ΑΠΟΔΟΤΙΚΗΣ ΧΡΗΣΗΣ ΤΩΝ ΠΟΡΩΝ (ΤΣ)”**



- 1.24 Οι δαπάνες διάνοιξης τομών ή οπών στα τοιχώματα υφισταμένων αγωγών, φρεατίων, τεχνικών έργων κ.λπ., με οποιαδήποτε μέσα, για τη σύνδεση νέων συμβαλλόντων αγωγών, εκτός αν προβλέπεται ιδιαίτερη πληρωμή προς τούτο στα τεύχη δημοπράτησης.
- 1.25 Οι δαπάνες των ειδικών μελετών, που προβλέπεται στα τεύχη δημοπράτησης να εκπονηθούν από τον Ανάδοχο χωρίς ιδιαίτερη αμοιβή, όπως μελέτες σύνθεσης σκυροδεμάτων και ασφαλτομιγμάτων, μελέτες ικριωμάτων κ.λπ.
- 1.26 Οι δαπάνες έκδοσης των απαιτούμενων αδειών εκτέλεσης εργασιών από τις αρμόδιες Αρχές, την Πολεοδομία και τους Οργανισμούς Κοινής Ωφελείας, εκτός αν προβλέπεται ιδιαίτερη πληρωμή προς τούτο στα τεύχη δημοπράτησης.
- 1.27 Οι δαπάνες λήψης μέτρων για την εξασφάλιση της συνεχούς και απρόσκοπτης λειτουργίας των υπαρχόντων στην περιοχή του Έργου δικτύων (δίκτυα ύδρευσης, άρδευσης, αποχέτευσης και αποστράγγισης, τάφροι, διώρυγες, υδατορέματα κ.λπ.), τα οποία επηρεάζονται από την εκτέλεση των εργασιών, και ιδιαίτερα όταν:
- (1) τα δίκτυα είναι σχετικά ανεπαρκή και ευαίσθητα σε δυσμενή μεταχείριση,
  - (2) θα επιβαρυνθεί υπέρμετρα η λειτουργικότητα των δικτύων αν ο Ανάδοχος δεν λάβει μέτρα για να αποτρέψει την είσοδο φερτών υλών από τις χωματοουργικές, κυρίως, ή άλλες εργασίες.

Οι τιμές μονάδας του παρόντος Τιμολογίου προσαυξάνονται κατά το ποσοστό Γενικών Εξόδων (Γ.Ε.) και Οφέλους του Αναδόχου (Ο.Ε.), στο οποίο περιλαμβάνονται οι πάσης φύσεως δαπάνες οι οποίες δεν μπορούν να κατανεμηθούν σε συγκεκριμένες εργασίες αλλά αφορούν συνολικά το κόστος του έργου όπως, κρατήσεις ή υποχρεώσεις αυτού, όπως δαπάνες διοίκησης και επίβλεψης του Έργου, σήμανσης εργοταξίων, φόροι, δασμοί, ασφάλιστρα, τόκοι κεφαλαίων κίνησης, προμήθειες εγγυητικών επιστολών, έξοδα λειτουργίας γραφείων κ.λπ., τα επισφαλή έξοδα πάσης φύσεως καθώς και το προσδοκώμενο κέρδος από την εκτέλεση των εργασιών.

Το ως άνω ποσοστό Γ.Ε. & Ο.Ε., ανέρχεται σε δέκα οκτώ τοις εκατό (18%) του προϋπολογισμού των εργασιών, όπως αυτός προκύπτει βάσει των τιμών του Τιμολογίου Προσφοράς του αναδόχου, σύμφωνα με τις κείμενες διατάξεις, και διακρίνεται σε:

- (α) Σταθερά έξοδα, δηλαδή άπαξ αναλαμβανόμενα κατά τη διάρκεια της σύμβασης, τα οποία περιλαμβάνουν τις δαπάνες:



Ευρωπαϊκή Ένωση  
Ταμείο Συνοχής

**ΕΠΙΧΕΙΡΗΣΙΑΚΟ ΠΡΟΓΡΑΜΜΑ  
“ΥΠΟΔΟΜΕΣ ΜΕΤΑΦΟΡΩΝ, ΠΕΡΙΒΑΛΛΟΝ ΚΑΙ  
ΑΕΙΦΟΡΟΣ ΑΝΑΠΤΥΞΗ”**

**ΑΞΟΝΑΣ ΠΡΟΤΕΡΑΙΟΤΗΤΑΣ 14 “ΔΙΑΤΗΡΗΣΗ ΚΑΙ  
ΠΡΟΣΤΑΣΙΑ ΤΟΥ ΠΕΡΙΒΑΛΛΟΝΤΟΣ – ΠΡΟΑΓΩΓΗ ΤΗΣ  
ΑΠΟΔΟΤΙΚΗΣ ΧΡΗΣΗΣ ΤΩΝ ΠΟΡΩΝ (ΤΣ)”**



ανάπτυξη - εργασία - αλληλεγγύη

- (1) Εξασφάλισης και διαρρύθμισης εργοταξιακών χώρων, για την ανέγερση κύριων και βοηθητικών εργοταξιακών εγκαταστάσεων π.χ. γραφείων, εργαστηρίων και λοιπών εγκαταστάσεων του Αναδόχου ή άλλων, εφόσον προβλέπεται στα έγγραφα της σύμβασης.
- (2) Ανέγερσης κύριων και βοηθητικών εργοταξιακών εγκαταστάσεων του Αναδόχου ή άλλων, εφόσον προβλέπεται στα έγγραφα της σύμβασης.
- (3) Περίφραξης ή/και διατάξεων επιτήρησης εργοταξιακών εγκαταστάσεων και χώρων εκτέλεσης εργασιών εφόσον προβλέπεται στα έγγραφα της σύμβασης.
- (4) Εξοπλισμού κύριων και βοηθητικών εργοταξιακών εγκαταστάσεων για τη διασφάλιση λειτουργικής ετοιμότητας, εξασφάλισης ύδρευσης, ηλεκτρικού ρεύματος, τηλεφωνικής σύνδεσης και αποχέτευσης, καθώς και λοιπών απαιτούμενων ευκολιών, σύμφωνα με τους όρους δημοπράτησης.
- (5) Απομάκρυνσης κύριων και βοηθητικών εργοταξιακών εγκαταστάσεων μετά την περαίωση του έργου, καθώς και οι δαπάνες αποκατάστασης των χώρων κατά τρόπο αποδεκτό και σύμφωνα με τους εγκεκριμένους Περιβαλλοντικούς Όρους.
- (6) Κινητοποίησης (εισκόμισης στο εργοτάξιο) του απαιτούμενου εξοπλισμού γενικής χρήσης (π.χ. γερανοί, οχήματα μεταφοράς προσωπικού), όπως προβλέπεται στο χρονοδιάγραμμα του έργου και αποκινητοποίησης με το πέρας του προβλεπόμενου χρόνου απασχόλησης.
- (7) Οι δαπάνες επισκόπησης των μελετών του έργου και τυχόν συμπληρώσεις τροποποιήσεις, εφόσον δεν περιλαμβάνονται στο άμεσο κόστος.
- (8) Οι δαπάνες συμπλήρωσης των ΣΑΥ/ΦΑΥ (Σχέδιο Ασφάλειας και Υγείας/Φάκελος Ασφάλειας και Υγείας), σύμφωνα με τις κείμενες διατάξεις.
- (9) Για φόρους.
- (10) Για εγγυητικές.
- (11) Ασφάλισης του έργου.
- (12) Προσυμβατικού σταδίου.
- (13) Διάθεσης μέσων ατομικής προστασίας.
- (14) Για επισφαλή έξοδα πάσης φύσεως (π.χ. εξεύρεσης χώρων γραφείων και λοιπών εγκαταστάσεων, χρηματοοικονομικών εξόδων, απαιτήσεως για μελέτες που μπορεί να προκύψουν κατά την πορεία των εργασιών, εκτεταμένες διαφωνίες και απαίτηση ισχυρής νομικής υποστήριξης, απαιτήσεις για μέτρα προστασίας από μη ληφθείσες υπόψη ακραίες επιτόπου συνθήκες, κλοπές μη καλυπτόμενες από ασφάλιση).



Ευρωπαϊκή Ένωση  
Ταμείο Συνοχής

**ΕΠΙΧΕΙΡΗΣΙΑΚΟ ΠΡΟΓΡΑΜΜΑ  
“ΥΠΟΔΟΜΕΣ ΜΕΤΑΦΟΡΩΝ, ΠΕΡΙΒΑΛΛΟΝ ΚΑΙ  
ΑΕΙΦΟΡΟΣ ΑΝΑΠΤΥΞΗ”**

**ΑΞΟΝΑΣ ΠΡΟΤΕΡΑΙΟΤΗΤΑΣ 14 “ΔΙΑΤΗΡΗΣΗ ΚΑΙ  
ΠΡΟΣΤΑΣΙΑ ΤΟΥ ΠΕΡΙΒΑΛΛΟΝΤΟΣ – ΠΡΟΑΓΩΓΗ ΤΗΣ  
ΑΠΟΔΟΤΙΚΗΣ ΧΡΗΣΗΣ ΤΩΝ ΠΟΡΩΝ (ΤΣ)”**



- (β) Χρονικώς συντηρημένα έξοδα, δηλαδή εξαρτώμενα από τη χρονική διάρκεια της σύμβασης, τα οποία περιλαμβάνουν τις δαπάνες:
- (1) Χρήσεως - λειτουργίας των εργοταξιακών εγκαταστάσεων και ευκολιών (περιλαμβάνει τη χρήση των εγκαταστάσεων και χώρων καθαρών σύμφωνα με τις προβλέψεις των εγκεκριμένων Περιβαλλοντικών Όρων)
  - (2) Προσωπικού γενικής επιστασίας και διοίκησης του Αναδόχου και υπό την προϋπόθεση μόνιμης και αποκλειστικής απασχόλησης στο έργο (σε περίπτωση μη μόνιμης και αποκλειστικής απασχόλησης θα λαμβάνεται υπόψη ο χρόνος απασχόλησης και η διαθεσιμότητα στο έργο). Ανηγγόμενες περιλαμβάνονται και οι δαπάνες για προβλεπόμενες νόμιμες αποζημιώσεις. Το επιστημονικό προσωπικό και οι επιστάτες, με εξειδικευμένο αντικείμενο (π.χ. χωματοργικά, τεχνικά, ασφαλτικά) δεν περιλαμβάνονται.
  - (3) Νομικής υποστήριξης
  - (4) Εξωτερικών τεχνικών συμβούλων με ad hoc μετάκληση
  - (5) Για την εκτέλεση των καθηκόντων της παραπάνω κατηγορίας προσωπικού π.χ. χρήση αυτοκινήτων
  - (6) Λειτουργίας μηχανημάτων γενικής χρήσης π.χ. γερανοί, οχήματα μεταφοράς προσωπικού
  - (7) Μετρήσεων γενικών δεικτών και παραμέτρων που προβλέπονται στους εγκεκριμένους περιβαλλοντικούς όρους και λήψη μέτρων για συμμόρφωση προς αυτούς
  - (8) Συντήρησης του έργου για τον προβλεπόμενο χρόνο
  - (9) Τόκοι κεφαλαίων κίνησης και γενικότερα χρηματοοικονομικό κόστος
  - (10) Το αναλογούν, σε σχέση με τη συμμετοχή του στον κύκλο εργασιών της επιχείρησης, κόστος έδρας επιχείρησης ή/και λειτουργίας κοινοπραξίας

Ο Φόρος Προστιθέμενης Αξίας (Φ.Π.Α) επί των λογαριασμών του Αναδόχου βαρύνει τον Κύριο του Έργου.

Εάν προκύψει ανάγκη εκτέλεσης εργασιών που παρουσιάζουν διαφορετικά χαρακτηριστικά έναντι παρεμφερών προς αυτές εργασιών που περιλαμβάνονται στο παρόν Τιμολόγιο, αποδεκτά όμως σύμφωνα με τους όρους δημοπράτησης, ή εργασιών που επιμετρώνται διαφορετικά, οι εργασίες αυτές είναι δυνατόν να αναχθούν σε άρθρα του παρόντος Τιμολογίου με αναγωγή των μεγεθών τους σύμφωνα με το ακόλουθο παράδειγμα:



Ευρωπαϊκή Ένωση  
Ταμείο Συνοχής

ΕΠΙΧΕΙΡΗΣΙΑΚΟ ΠΡΟΓΡΑΜΜΑ  
“ΥΠΟΔΟΜΕΣ ΜΕΤΑΦΟΡΩΝ, ΠΕΡΙΒΑΛΛΟΝ ΚΑΙ  
ΑΕΙΦΟΡΟΣ ΑΝΑΠΤΥΞΗ”

ΑΞΟΝΑΣ ΠΡΟΤΕΡΑΙΟΤΗΤΑΣ 14 “ΔΙΑΤΗΡΗΣΗ ΚΑΙ  
ΠΡΟΣΤΑΣΙΑ ΤΟΥ ΠΕΡΙΒΑΛΛΟΝΤΟΣ – ΠΡΟΑΓΩΓΗ ΤΗΣ  
ΑΠΟΔΟΤΙΚΗΣ ΧΡΗΣΗΣ ΤΩΝ ΠΟΡΩΝ (ΤΣ)”



- (1) Διάτρητοι σωλήνες στραγγιστηρίων, αγωγοί αποχέτευσης ομβρίων και ακαθάρτων από σκυρόδεμα, PVC κ.λπ.

Για ονομαστική διάμετρο  $D_N$  χρησιμοποιούμενου σωλήνα διαφορετική από τις αναφερόμενες στα υποάρθρα των αντιστοιχών άρθρων του παρόντος Τιμολογίου και για αντίστοιχο υλικό κατασκευής, κατηγορία αντοχής και μέθοδο προστασίας, θα γίνεται αναγωγή του μήκους του χρησιμοποιούμενου σωλήνα σε μήκος σωλήνα της αμέσως μικρότερης στο παρόν Τιμολόγιο ονομαστικής διαμέτρου, με βάση το λόγο:

$$D_N / D_M$$

όπου  $D_N$ : Ονομαστική διάμετρος του χρησιμοποιούμενου σωλήνα

$D_M$ : Η αμέσως μικρότερη διάμετρος σωλήνα που περιλαμβάνεται στο παρόν Τιμολόγιο.

Αν δεν υπάρχει μικρότερη διάμετρος ως  $D_M$  θα χρησιμοποιείται η αμέσως μεγαλύτερη υπάρχουσα διάμετρος.

- (2) Μόρφωση αρμών με προκατασκευασμένες πλάκες τύπου FLEXCELL ή αναλόγου

Για πάχος  $D_N$  χρησιμοποιούμενης πλάκας μεγαλύτερο από το πάχος της συμβατικής πλάκας του παρόντος τιμολογίου (12 mm), θα γίνεται αναγωγή της επιφάνειας της χρησιμοποιούμενης πλάκας σε επιφάνεια συμβατικής πλάκας πάχους 12 mm, με βάση το λόγο:

$$D_N / 12$$

όπου  $D_N$ : Το πάχος της χρησιμοποιούμενης πλάκας σε mm.

- (3) Στεγάνωση αρμών με ταινίες τύπου HYDROFOIL PVC

Για πλάτος  $B_N$  χρησιμοποιούμενης ταινίας μεγαλύτερο από το πλάτος της συμβατικής ταινίας του παρόντος Τιμολογίου (240 mm), θα γίνεται αναγωγή του μήκους της χρησιμοποιούμενης ταινίας σε μήκος συμβατική ταινίας πλάτους 240 mm, με βάση το λόγο:

$$B_N / 240$$

όπου  $B_N$ : Το πλάτος της χρησιμοποιούμενης ταινίας σε mm

Παρεμφερής πρακτική μπορεί να έχει εφαρμογή και σε άλλες περιπτώσεις άρθρων του παρόντος Τιμολογίου.

Όπου στα επιμέρους άρθρα υπάρχει αναφορά σε ΕΤΕΠ των οποίων έχει αρθεί με απόφαση η υποχρεωτική εφαρμογή, η σχετική αναφορά μπορεί να αντιστοιχίζεται με αναφορά σε ΠΕΤΕΠ ή άλλο πρότυπο που θα περιλαμβάνεται σε σχετικό πίνακα στους γενικούς όρους του παρόντος.



Ευρωπαϊκή Ένωση  
Ταμείο Συνοχής

ΕΠΙΧΕΙΡΗΣΙΑΚΟ ΠΡΟΓΡΑΜΜΑ  
“ΥΠΟΔΟΜΕΣ ΜΕΤΑΦΟΡΩΝ, ΠΕΡΙΒΑΛΛΟΝ ΚΑΙ  
ΛΕΙΦΟΡΟΣ ΑΝΑΠΤΥΞΗ”  
ΑΞΟΝΑΣ ΠΡΟΤΕΡΑΙΟΤΗΤΑΣ 14 “ΔΙΑΤΗΡΗΣΗ ΚΑΙ  
ΠΡΟΣΤΑΣΙΑ ΤΟΥ ΠΕΡΙΒΑΛΛΟΝΤΟΣ – ΠΡΟΑΓΩΓΗ ΤΗΣ  
ΑΠΟΔΟΤΙΚΗΣ ΧΡΗΣΗΣ ΤΩΝ ΠΟΡΩΝ (ΤΣ)”





Ευρωπαϊκή Ένωση  
Ταμείο Συνοχής

ΕΠΙΧΕΙΡΗΣΙΑΚΟ ΠΡΟΓΡΑΜΜΑ  
“ΥΠΟΔΟΜΕΣ ΜΕΤΑΦΟΡΩΝ, ΠΕΡΙΒΑΛΛΟΝ ΚΑΙ  
ΑΕΙΦΟΡΟΣ ΑΝΑΠΤΥΞΗ”

ΑΞΟΝΑΣ ΠΡΟΤΕΡΑΙΟΤΗΤΑΣ 14 “ΔΙΑΤΗΡΗΣΗ ΚΑΙ  
ΠΡΟΣΤΑΣΙΑ ΤΟΥ ΠΕΡΙΒΑΛΛΟΝΤΟΣ – ΠΡΟΑΓΩΓΗ ΤΗΣ  
ΑΠΟΔΟΤΙΚΗΣ ΧΡΗΣΗΣ ΤΩΝ ΠΟΡΩΝ (ΤΣ)”



## 2. ΕΙΔΙΚΟΙ ΟΡΟΙ

Λαμβάνεται απόσταση 5 χλμ. για την απόθεση των πλεοναζόντων προϊόντων εκσκαφής και των καθαιρέσεων σε κατάλληλο χώρο. Επιπλέον, λαμβάνεται απόσταση 5 χλμ. για τη λήψη θραυστού αμμοχάλικου και άμμου εγκιβωτισμού των αγωγών. Ακολουθως δίνονται οι τιμές μονάδων που συμπεριλαμβάνουν τη δαπάνη καθαρής μεταφοράς των, κατά περίπτωση, υλικών ή προϊόντων.

Πίνακας 2.1: Τιμές μονάδων με τη δαπάνη καθαρής μεταφοράς

Άρθρο	Περιγραφή Άρθρου	Τιμή χωρίς τη μεταφορά	Τιμή με τη μεταφορά	Ανάλυση τιμής
Σχετ. ΥΔΡ 3.10.02.01	Εκσκαφή ορυγμάτων υπογείων δικτύων σε έδαφος γαιώδες ή ημιβραχώδες με πλάτος πυθμένα έως 3,00 m, με την φόρτωση των προϊόντων εκσκαφής επί αυτοκινήτου, την σταλία του αυτοκινήτου και τη μεταφορά σε απόσταση 5 χλμ. για βάθος ορύγματος έως 4,00 m	7,30	8,35	7,30+5*0,21
Σχετ. ΥΔΡ 3.11.02.01	Εκσκαφή ορυγμάτων υπογείων δικτύων σε έδαφος βραχώδες με πλάτος πυθμένα έως 3,00 m, με την φόρτωση των προϊόντων εκσκαφής επί αυτοκινήτου, την σταλία του αυτοκινήτου και τη μεταφορά σε απόσταση 5 χλμ. για βάθος ορύγματος έως 4,00 m	25,50	26,55	25,50+5*0,21
Σχετ. ΥΔΡ 5.05.02	Επιχώσεις ορυγμάτων υπογείων δικτύων με διαβαθμισμένο θραυστό αμμοχάλικο λατομείου για συνολικό πάχος επίχωσης άνω των 50 cm	11,00	12,05	11,00+5*0,21
Σχετ. ΥΔΡ 5.07	Στρώσεις έδρασης και εγκιβωτισμός σωλήνων με άμμο προελεύσεως λατομείου	11,00	12,05	11,00+5*0,21
Σχετ. ΥΔΡ 4.01.02	Καθαιρέσεις μεμονωμένων στοιχείων ή τμημάτων κατασκευών από οπλισμένο σκυρόδεμα με ιδιαίτερες απαιτήσεις ακριβείας και χρήση ειδικού εξοπλισμού αδιατάρακτης κοπής σκυροδέματος (συρματοκοπή, δισκοκοπή, κοπή με θερμική λόγχη, υδατοκοπή) (Σχετ. ΥΔΡ 4.01.02)	80,00	81,05	80,00+5*0,21



Ευρωπαϊκή Ένωση  
Ταμείο Συνοχής

ΕΠΙΧΕΙΡΗΣΙΑΚΟ ΠΡΟΓΡΑΜΜΑ  
“ΥΠΟΔΟΜΕΣ ΜΕΤΑΦΟΡΩΝ, ΠΕΡΙΒΑΛΛΟΝ ΚΑΙ  
ΑΕΙΦΟΡΟΣ ΑΝΑΠΤΥΞΗ”

ΑΞΟΝΑΣ ΠΡΟΤΕΡΑΙΟΤΗΤΑΣ 14 “ΔΙΑΤΗΡΗΣΗ ΚΑΙ  
ΠΡΟΣΤΑΣΙΑ ΤΟΥ ΠΕΡΙΒΑΛΛΟΝΤΟΣ – ΠΡΟΑΓΩΓΗ ΤΗΣ  
ΑΠΟΔΟΤΙΚΗΣ ΧΡΗΣΗΣ ΤΩΝ ΠΟΡΩΝ (ΤΣ)”



ανάπτυξη - εργασία - αλληλεγγύη

ΥΔΡ 4.04	Αποξήλωση πλακοστρώσεων πεζοδρομίων	12,00	12,11	12,00+ 0,10*5*0,21
----------	--	-------	-------	-----------------------

Από τα επίσημα Τιμολόγια καθορίζονται οι τιμές μονάδας σε €/m<sup>3</sup>.km για τον προσδιορισμό της δαπάνης του μεταφορικού μέσου: Σε αστικές περιοχές για απόσταση ≥ 5 km : 0,21 €/m<sup>3</sup>.km.



Ευρωπαϊκή Ένωση  
Ταμείο Συνοχής

ΕΠΙΧΕΙΡΗΣΙΑΚΟ ΠΡΟΓΡΑΜΜΑ  
“ΥΠΟΔΟΜΕΣ ΜΕΤΑΦΟΡΩΝ, ΠΕΡΙΒΑΛΛΟΝ ΚΑΙ  
ΛΕΙΦΟΡΟΣ ΑΝΑΠΤΥΞΗ”

ΑΞΟΝΑΣ ΠΡΟΤΕΡΑΙΟΤΗΤΑΣ 14 “ΔΙΑΤΗΡΗΣΗ ΚΑΙ  
ΠΡΟΣΤΑΣΙΑ ΤΟΥ ΠΕΡΙΒΑΛΛΟΝΤΟΣ – ΠΡΟΑΓΩΓΗ ΤΗΣ  
ΑΠΟΔΟΤΙΚΗΣ ΧΡΗΣΗΣ ΤΩΝ ΠΟΡΩΝ (ΤΣ)”



ανάπτυξη - εργασία - αλληλεγγύη

### 3. ΑΝΑΛΥΣΗ ΑΡΘΡΩΝ ΤΙΜΟΛΟΓΙΟΥ

**ΟΜΑΔΑ Α: Χωματουργικά, Αντιμετώπιση υδάτων, Αντιστηρίξεις κλπ.**





Ευρωπαϊκή Ένωση  
Ταμείο Συνοχής

ΕΠΙΧΕΙΡΗΣΙΑΚΟ ΠΡΟΓΡΑΜΜΑ  
“ΥΠΟΔΟΜΕΣ ΜΕΤΑΦΟΡΩΝ, ΠΕΡΙΒΑΛΛΟΝ ΚΑΙ  
ΑΕΙΦΟΡΟΣ ΑΝΑΠΤΥΞΗ”

ΑΞΟΝΑΣ ΠΡΟΤΕΡΑΙΟΤΗΤΑΣ 14 “ΔΙΑΤΗΡΗΣΗ ΚΑΙ  
ΠΡΟΣΤΑΣΙΑ ΤΟΥ ΠΕΡΙΒΑΛΛΟΝΤΟΣ – ΠΡΟΑΓΩΓΗ ΤΗΣ  
ΑΠΟΔΟΤΙΚΗΣ ΧΡΗΣΗΣ ΤΩΝ ΠΟΡΩΝ (ΤΣ)”



ανάπτυξη - εργασία - αλληλεγγύη

➤ **Α.Τ.: 1<sup>ο</sup>**

**Εκσκαφή ορυγμάτων υπογείων δικτύων σε έδαφος γαιώδες ή ημιβραχώδες με πλάτος πυθμένα έως 3,00 m, με την πλευρική απόθεση των προϊόντων εκσκαφής για βάθος ορύγματος έως 4,00 m**

(Κωδ. αναθεώρησης: ΥΔΡ 6081.1) – (Κωδ. Άρθρου: ΥΔΡ 3.10.01.01)

Εκσκαφή ορυγμάτων υπογείων δικτύων σε έδαφος γαιώδες ή ημιβραχώδες περιλαμβανομένων και των εκσκαφών τυχόν υπάρχουσών ασφαλτικών στρώσεων, σε κατοικημένη περιοχή ή στο εύρος κατάληψης οδικού άξονα υπό κυκλοφορία, με οποιονδήποτε τρόπο (μηχανικά μέσα με ή χωρίς χειρονακτική υποβοήθηση) εν ξηρώ ή με υπόγεια νερά (με στάθμη ηρεμούσα ή υποβιβασζόμενη με άντληση), σύμφωνα με την μελέτη και την ΕΤΕΠ 08-01-03-01 “Εκσκαφές ορυγμάτων υπογείων δικτύων”.

Η κοπή των ασφαλτικών στρώσεων ή των υπάρχουσών στρώσεων από σκυρόδεμα θα γίνεται υποχρεωτικά με ασφαλοκόφτη και η σχετική εργασία περιλαμβάνεται στην τιμή μονάδας του άρθρου.

Η χρήση αντλιών δεν πληρώνεται ιδιαίτερα, τόσο κατά τη διάρκεια της εκσκαφής, όσο και κατά τη διάρκεια εκτέλεσης των εργασιών εντός του ορύγματος και μέχρι της αποπεράτωσης αυτών, εκτός αν προβλέπεται άλλως στην μελέτη.

Στην τιμή περιλαμβάνονται οι σποραδικές αντιστηρίξεις των παρειών του ορύγματος (αν απαιτούνται), η μόρφωση των παρειών και του πυθμένα του ορύγματος στις απαιτούμενες διατομές σε τρόπο που να είναι δυνατή η χρήση τύπων για τη διάστρωση σκυροδέματος, η αναπέταση, ανάλογα με τον τρόπο και τα μέσα εκσκαφής, καθώς και τα τυχόν απαραίτητα δάπεδα εργασίας. Τέλος στην τιμή περιλαμβάνονται οι κάθε είδους πλάγιες μεταφορές (οριζόντιες ή κατακόρυφες).

Ως σποραδικές θεωρούνται οι αντιστηρίξεις των παρειών που το μήκος τους δεν υπερβαίνει τα 2,00 m συνολικά, ανά 20,0 m αξονικού μήκους ορύγματος. Οι ειδικές αντιστηρίξεις επιμετρώνται ιδιαίτερα, σε ολόκληρη την επιφάνεια εφαρμογής τους, σύμφωνα με τα καθοριζόμενα στη μελέτη.



Ευρωπαϊκή Ένωση  
Ταμείο Συνοχής

ΕΠΙΧΕΙΡΗΣΙΑΚΟ ΠΡΟΓΡΑΜΜΑ  
“ΥΠΟΔΟΜΕΣ ΜΕΤΑΦΟΡΩΝ, ΠΕΡΙΒΑΛΛΟΝ ΚΑΙ  
ΑΕΙΦΟΡΟΣ ΑΝΑΠΤΥΞΗ”

ΑΞΟΝΑΣ ΠΡΟΤΕΡΑΙΟΤΗΤΑΣ 14 “ΔΙΑΤΗΡΗΣΗ ΚΑΙ  
ΠΡΟΣΤΑΣΙΑ ΤΟΥ ΠΕΡΙΒΑΛΛΟΝΤΟΣ – ΠΡΟΑΓΩΓΗ ΤΗΣ  
ΑΠΟΔΟΤΙΚΗΣ ΧΡΗΣΗΣ ΤΩΝ ΠΟΡΩΝ (ΤΣ)”



ανάπτυξη - εργασία - αλληλεγγύη

Οι εκσκαφές επιμετρώνται ανά ζώνη βάθους (έως 4,00 m, από 4,01 έως 6,00 m κ.ο.κ.) και για κάθε ζώνη εφαρμόζεται η τιμή που καθορίζεται στο παρόν άρθρο, αναλόγως του πλάτους του ορύγματος και της διαχείρισης των προϊόντων.

Επισημαίνεται ότι οι καθαιρέσεις στοιχείων από άοπλο ή οπλισμένο σκυρόδεμα στο εύρος του ορύγματος επιμετρώνται ιδιαίτερα με βάση τα οικεία άρθρα του τιμολογίου.

Τιμή ανά κυβικό μέτρο (m<sup>3</sup>) ορύγματος, με βάση τις γραμμές πληρωμής που καθορίζονται από την μελέτη, ανάλογα με το πλάτος του πυθμένα, το βάθος του ορύγματος και την διαχείριση των προϊόντων εκσκαφών.

**ΕΥΡΩ** Ολογράφως: Έξι ευρώ και πενήντα λεπτά  
Αριθμητικώς: 6,50

➤ **Α.Τ.: 2°**

**Εκσκαφή ορυγμάτων υπογείων δικτύων σε έδαφος γαιώδες ή ημιβραχώδες με πλάτος πυθμένα έως 3,00 m, με την φόρτωση των προϊόντων εκσκαφής επί αυτοκινήτου, την σταλία του αυτοκινήτου και τη μεταφορά σε απόσταση 5 χλμ. για βάθος ορύγματος έως 4,00 m**

(Κωδ. αναθεώρησης: ΥΔΡ 6081.1) – (Κωδ. Άρθρου: Σχετ. ΥΔΡ 3.10.02.01)

Εκσκαφή ορυγμάτων υπογείων δικτύων σε έδαφος γαιώδες ή ημιβραχώδες περιλαμβανομένων και των εκσκαφών τυχόν υπάρχουσών ασφαλικών στρώσεων, σε κατοικημένη περιοχή ή στο εύρος κατάληψης οδικού άξονα υπό κυκλοφορία, με οποιονδήποτε τρόπο (μηχανικά μέσα με ή χωρίς χειρονακτική υποβοήθηση) εν ξηρώ ή με υπόγεια νερά (με στάθμη ηρεμούσα ή υποβιβασζόμενη με άντληση), σύμφωνα με την μελέτη και την ΕΤΕΠ 08-01-03-01 “Εκσκαφές ορυγμάτων υπογείων δικτύων”.

Η κοπή των ασφαλικών στρώσεων ή των υπάρχουσών στρώσεων από σκυρόδεμα θα γίνεται υποχρεωτικά με ασφαλοκόφτη και η σχετική εργασία περιλαμβάνεται στην τιμή μονάδας του άρθρου.



Ευρωπαϊκή Ένωση  
Ταμείο Συνοχής

ΕΠΙΧΕΙΡΗΣΙΑΚΟ ΠΡΟΓΡΑΜΜΑ  
“ΥΠΟΔΟΜΕΣ ΜΕΤΑΦΟΡΩΝ, ΠΕΡΙΒΑΛΛΟΝ ΚΑΙ  
ΑΕΙΦΟΡΟΣ ΑΝΑΠΤΥΞΗ”

ΑΞΟΝΑΣ ΠΡΟΤΕΡΑΙΟΤΗΤΑΣ 14 “ΔΙΑΤΗΡΗΣΗ ΚΑΙ  
ΠΡΟΣΤΑΣΙΑ ΤΟΥ ΠΕΡΙΒΑΛΛΟΝΤΟΣ – ΠΡΟΑΓΩΓΗ ΤΗΣ  
ΑΠΟΔΟΤΙΚΗΣ ΧΡΗΣΗΣ ΤΩΝ ΠΟΡΩΝ (ΤΣ)”



Η χρήση αντλιών δεν πληρώνεται ιδιαίτερα, τόσο κατά τη διάρκεια της εκσκαφής, όσο και κατά τη διάρκεια εκτέλεσης των εργασιών εντός του ορύγματος και μέχρι της αποπεράτωσης αυτών, εκτός αν προβλέπεται άλλως στην μελέτη.

Στην τιμή περιλαμβάνονται οι σποραδικές αντιστηρίξεις των παρειών του ορύγματος (αν απαιτούνται), η μόρφωση των παρειών και του πυθμένα του ορύγματος στις απαιτούμενες διατομές σε τρόπο που να είναι δυνατή η χρήση τύπων για τη διάστρωση σκυροδέματος, η αναπέταση, ανάλογα με τον τρόπο και τα μέσα εκσκαφής, καθώς και τα τυχόν απαραίτητα δάπεδα εργασίας. Τέλος στην τιμή περιλαμβάνονται οι κάθε είδους πλάγιες μεταφορές (οριζόντιες ή κατακόρυφες).

Ως σποραδικές θεωρούνται οι αντιστηρίξεις των παρειών που το μήκος τους δεν υπερβαίνει τα 2,00 m συνολικά, ανά 20,0 m αξονικού μήκους ορύγματος. Οι ειδικές αντιστηρίξεις επιμετρώνται ιδιαίτερα, σε ολόκληρη την επιφάνεια εφαρμογής τους, σύμφωνα με τα καθοριζόμενα στη μελέτη.

Οι εκσκαφές επιμετρώνται ανά ζώνη βάθους (έως 4,00 m, από 4,01 έως 6,00 m κ.ο.κ.) και για κάθε ζώνη εφαρμόζεται η τιμή που καθορίζεται στο παρόν άρθρο, αναλόγως του πλάτους του ορύγματος και της διαχείρισης των προϊόντων.

Επισημαίνεται ότι οι καθαιρέσεις στοιχείων από άοπλο ή οπλισμένο σκυρόδεμα στο εύρος του ορύγματος επιμετρώνται ιδιαίτερα με βάση τα οικεία άρθρα του τιμολογίου.

Τιμή ανά κυβικό μέτρο (m<sup>3</sup>) ορύγματος, με βάση τις γραμμές πληρωμής που καθορίζονται από την μελέτη, ανάλογα με το πλάτος του πυθμένα, το βάθος του ορύγματος και την διαχείριση των προϊόντων εκσκαφών.

**ΕΥΡΩ** Ολογράφως: Οκτώ ευρώ και τριάντα πέντε λεπτά  
Αριθμητικώς: 8,35

➤ **A.T.: 3<sup>ο</sup>**

Εκσκαφή ορυγμάτων υπογείων δικτύων σε έδαφος βραχώδες με πλάτος πυθμένα έως 3,00 m, με την πλευρική απόθεση των προϊόντων εκσκαφής για βάθος ορύγματος έως 4,00 m



Ευρωπαϊκή Ένωση  
Ταμείο Συνοχής

ΕΠΙΧΕΙΡΗΣΙΑΚΟ ΠΡΟΓΡΑΜΜΑ  
“ΥΠΟΔΟΜΕΣ ΜΕΤΑΦΟΡΩΝ, ΠΕΡΙΒΑΛΛΟΝ ΚΑΙ  
ΑΕΙΦΟΡΟΣ ΑΝΑΠΤΥΞΗ”

ΑΞΟΝΑΣ ΠΡΟΤΕΡΑΙΟΤΗΤΑΣ 14 “ΔΙΑΤΗΡΗΣΗ ΚΑΙ  
ΠΡΟΣΤΑΣΙΑ ΤΟΥ ΠΕΡΙΒΑΛΛΟΝΤΟΣ – ΠΡΟΑΓΩΓΗ ΤΗΣ  
ΑΠΟΔΟΤΙΚΗΣ ΧΡΗΣΗΣ ΤΩΝ ΠΟΡΩΝ (ΤΣ)”



ανάπτυξη - εργασία - αλληλεγγύη

(Κωδ. αναθεώρησης: ΥΔΡ 6082.1) – (Κωδ. Άρθρου: ΥΔΡ 3.11.01.01)

Εκσκαφή ορυγμάτων υπογείων δικτύων σε βραχώδη πετρώματα κάθε είδους, συμπεριλαμβανομένων και των συμπαγών γρανιτικών και των ισχυρώς συγκολλημένων (cemented) κροκαλοπαγών σχηματισμών, σε κατοικημένη περιοχή ή στο εύρος κατάληψης οδικού άξονα υπό κυκλοφορία, με χρήση διατηρητικού εξοπλισμού (υδραυλικής σφύρας ή αεροσφυρών), χρήση διογκωτικών ηπίων εκρηκτικών (τύπου Bristar ή ισοδυνάμων) ή/και περιορισμένη χρήση εκρηκτικών (με εφαρμογή μικρών γομώσεων και χρήση λαμαρινών για την αποφυγή εκτίναξης θραυσμάτων), όταν αυτό επιτρέπεται από τις αρμόδιες Αρχές, εν ξηρώ ή με υπόγεια νερά (με στάθμη ηρεμούσα ή υποβιβασζόμενη με άντληση) σύμφωνα με την μελέτη και την ΕΤΕΠ 08-01-03-01 “Εκσκαφές ορυγμάτων υπογείων δικτύων”.

Η κοπή των ασφαλικών στρώσεων ή των υπαρχουσών στρώσεων από σκυρόδεμα θα γίνεται υποχρεωτικά με αρμοκόφτη.

Η χρήση αντλιών δεν πληρώνεται ιδιαίτερα, τόσο κατά τη διάρκεια της εκσκαφής, όσο και κατά τη διάρκεια εκτέλεσης των εργασιών εντός του ορύγματος και μέχρι της αποπεράτωσης αυτών, εκτός αν προβλέπεται άλλως στην μελέτη.

Στην τιμή περιλαμβάνονται οι σποραδικές αντιστηρίξεις των παρειών του ορύγματος (αν απαιτούνται), η μόρφωση των παρειών και του πυθμένα του ορύγματος στις απαιτούμενες διατομές σε τρόπο που να είναι δυνατή η χρήση τύπων για τη διάστρωση σκυροδέματος, η αναπέταση, ανάλογα με τον τρόπο και τα μέσα εκσκαφής, καθώς και τα τυχόν απαραίτητα δάπεδα εργασίας. Τέλος στην τιμή περιλαμβάνονται οι κάθε είδους πλάγιες μεταφορές (οριζόντιες ή κατακόρυφες).

Ως σποραδικές θεωρούνται οι αντιστηρίξεις των παρειών που το μήκος τους δεν υπερβαίνει τα 2,00 m συνολικά, ανά 20,0 m αξονικού μήκους ορύγματος. Οι ειδικές αντιστηρίξεις επιμετρώνται ιδιαίτερα, σε ολόκληρη την επιφάνεια εφαρμογής τους, σύμφωνα με τα καθοριζόμενα στη μελέτη.

Οι εκσκαφές επιμετρώνται ανά ζώνη βάθους (έως 4,00 m, από 4,01 έως 6,00 m κ.ο.κ.) και για κάθε ζώνη εφαρμόζεται η τιμή που καθορίζεται στο παρόν άρθρο, αναλόγως του πλάτους του ορύγματος και της διαχείρισης των προϊόντων.



Ευρωπαϊκή Ένωση  
Ταμείο Συνοχής

ΕΠΙΧΕΙΡΗΣΙΑΚΟ ΠΡΟΓΡΑΜΜΑ  
“ΥΠΟΔΟΜΕΣ ΜΕΤΑΦΟΡΩΝ, ΠΕΡΙΒΑΛΛΟΝ ΚΑΙ  
ΑΕΙΦΟΡΟΣ ΑΝΑΠΤΥΞΗ”

ΑΞΟΝΑΣ ΠΡΟΤΕΡΑΙΟΤΗΤΑΣ 14 “ΔΙΑΤΗΡΗΣΗ ΚΑΙ  
ΠΡΟΣΤΑΣΙΑ ΤΟΥ ΠΕΡΙΒΑΛΛΟΝΤΟΣ – ΠΡΟΑΓΩΓΗ ΤΗΣ  
ΑΠΟΔΟΤΙΚΗΣ ΧΡΗΣΗΣ ΤΩΝ ΠΟΡΩΝ (ΤΣ)”



ανάπτυξη - εργασία - αλληλεγγύη

Επισημαίνεται ότι οι αποξηλώσεις ασφαλικών ταπήτων και οι καθαιρέσεις στοιχείων από άοπλο σκυρόδεμα στο εύρος του ορύγματος εντάσσονται στις εκσκαφές του παρόντος άρθρου, ενώ οι καθαιρέσεις στοιχείων από οπλισμένο σκυρόδεμα επιμετρώνται ιδιαίτερα με βάση τα οικεία άρθρα του τιμολογίου.

Τιμή ανά κυβικό μέτρο ( $m^3$ ) ορύγματος, με βάση τις γραμμές πληρωμής που καθορίζονται από την μελέτη, ανάλογα με το πλάτος του πυθμένα, το βάθος του ορύγματος και την διαχείριση των προϊόντων εκσκαφών.

**ΕΥΡΩ** Ολογράφως: **Εικοσιπέντε ευρώ**  
Αριθμητικώς: **25,00**

➤ **A.T.: 4<sup>ο</sup>**

**Εκσκαφή ορυγμάτων υπογείων δικτύων σε έδαφος βραχώδες με πλάτος πυθμένα έως 3,00 m, με την φόρτωση των προϊόντων εκσκαφής επί αυτοκινήτου, την σταλία του αυτοκινήτου και τη μεταφορά σε απόσταση 5 χλμ. για βάθος ορύγματος έως 4,00 m (Κωδ. αναθεώρησης: ΥΔΡ 6082.1) – (Κωδ. Άρθρου: ΥΔΡ 3.11.02.01)**

Εκσκαφή ορυγμάτων υπογείων δικτύων σε βραχώδη πετρώματα κάθε είδους, συμπεριλαμβανομένων και των συμπαγών γρανιτικών και των ισχυρώς συγκολλημένων (cemented) κροκαλοπαγών σχηματισμών, σε κατοικημένη περιοχή ή στο εύρος κατάληψης οδικού άξονα υπό κυκλοφορία, με χρήση διατρητικού εξοπλισμού (υδραυλικής σφύρας ή αεροσφυρών), χρήση διογκωτικών ηπίων εκρηκτικών (τύπου Bristar ή ισοδυνάμων) ή/και περιορισμένη χρήση εκρηκτικών (με εφαρμογή μικρών γομών και χρήση λαμαρινών για την αποφυγή εκτίναξης θραυσμάτων), όταν αυτό επιτρέπεται από τις αρμόδιες Αρχές, εν ξηρώ ή με υπόγεια νερά (με στάθμη ηρεμούσα ή υποβιβαζόμενη με άντληση) σύμφωνα με την μελέτη και την ΕΤΕΠ 08-01-03-01 “Εκσκαφές ορυγμάτων υπογείων δικτύων”.

Η κοπή των ασφαλικών στρώσεων ή των υπάρχουσών στρώσεων από σκυρόδεμα θα γίνεται υποχρεωτικά με αρμοκόφτη.



Ευρωπαϊκή Ένωση  
Ταμείο Συνοχής

ΕΠΙΧΕΙΡΗΣΙΑΚΟ ΠΡΟΓΡΑΜΜΑ  
“ΥΠΟΔΟΜΕΣ ΜΕΤΑΦΟΡΩΝ, ΠΕΡΙΒΑΛΛΟΝ ΚΑΙ  
ΑΕΙΦΟΡΟΣ ΑΝΑΠΤΥΞΗ”

ΑΞΟΝΑΣ ΠΡΟΤΕΡΑΙΟΤΗΤΑΣ 14 “ΔΙΑΤΗΡΗΣΗ ΚΑΙ  
ΠΡΟΣΤΑΣΙΑ ΤΟΥ ΠΕΡΙΒΑΛΛΟΝΤΟΣ – ΠΡΟΑΓΩΓΗ ΤΗΣ  
ΑΠΟΔΟΤΙΚΗΣ ΧΡΗΣΗΣ ΤΩΝ ΠΟΡΩΝ (ΤΣ)”



Η χρήση αντλιών δεν πληρώνεται ιδιαίτερα, τόσο κατά τη διάρκεια της εκσκαφής, όσο και κατά τη διάρκεια εκτέλεσης των εργασιών εντός του ορύγματος και μέχρι της αποπεράτωσης αυτών, εκτός αν προβλέπεται άλλως στην μελέτη.

Στην τιμή περιλαμβάνονται οι σποραδικές αντιστηρίξεις των παρειών του ορύγματος (αν απαιτούνται), η μόρφωση των παρειών και του πυθμένα του ορύγματος στις απαιτούμενες διατομές σε τρόπο που να είναι δυνατή η χρήση τύπων για τη διάστρωση σκυροδέματος, η αναπέταση, ανάλογα με τον τρόπο και τα μέσα εκσκαφής, καθώς και τα τυχόν απαραίτητα δάπεδα εργασίας. Τέλος στην τιμή περιλαμβάνονται οι κάθε είδους πλάγιες μεταφορές (οριζόντιες ή κατακόρυφες).

Ως σποραδικές θεωρούνται οι αντιστηρίξεις των παρειών που το μήκος τους δεν υπερβαίνει τα 2,00 m συνολικά, ανά 20,0 m αξονικού μήκους ορύγματος. Οι ειδικές αντιστηρίξεις επιμετρώνται ιδιαίτερα, σε ολόκληρη την επιφάνεια εφαρμογής τους, σύμφωνα με τα καθοριζόμενα στη μελέτη.

Οι εκσκαφές επιμετρώνται ανά ζώνη βάθους (έως 4,00 m, από 4,01 έως 6,00 m κ.ο.κ.) και για κάθε ζώνη εφαρμόζεται η τιμή που καθορίζεται στο παρόν άρθρο, αναλόγως του πλάτους του ορύγματος και της διαχείρισης των προϊόντων.

Επισημαίνεται ότι οι αποξηλώσεις ασφαλτικών ταπήτων και οι καθαιρέσεις στοιχείων από άοπλο σκυρόδεμα στο εύρος του ορύγματος εντάσσονται στις εκσκαφές του παρόντος άρθρου, ενώ οι καθαιρέσεις στοιχείων από οπλισμένο σκυρόδεμα επιμετρώνται ιδιαίτερα με βάση τα οικεία άρθρα του τιμολογίου.

Τιμή ανά κυβικό μέτρο ( $m^3$ ) ορύγματος, με βάση τις γραμμές πληρωμής που καθορίζονται από την μελέτη, ανάλογα με το πλάτος του πυθμένα, το βάθος του ορύγματος και την διαχείριση των προϊόντων εκσκαφών.

**ΕΥΡΩ** Ολογράφως: **Εικοσιέξι ευρώ και πενήντα πέντε λεπτά**

Αριθμητικώς: **26,55**

➤ **A.T.: 5°**



Ευρωπαϊκή Ένωση  
Ταμείο Συνοχής

ΕΠΙΧΕΙΡΗΣΙΑΚΟ ΠΡΟΓΡΑΜΜΑ  
“ΥΠΟΔΟΜΕΣ ΜΕΤΑΦΟΡΩΝ, ΠΕΡΙΒΑΛΛΟΝ ΚΑΙ  
ΑΕΙΦΟΡΟΣ ΑΝΑΠΤΥΞΗ”

ΑΞΟΝΑΣ ΠΡΟΤΕΡΑΙΟΤΗΤΑΣ 14 “ΔΙΑΤΗΡΗΣΗ ΚΑΙ  
ΠΡΟΣΤΑΣΙΑ ΤΟΥ ΠΕΡΙΒΑΛΛΟΝΤΟΣ – ΠΡΟΑΓΩΓΗ ΤΗΣ  
ΑΠΟΔΟΤΙΚΗΣ ΧΡΗΣΗΣ ΤΩΝ ΠΟΡΩΝ (ΤΣ)”



**Επιχώσεις ορυγμάτων υπογείων δικτύων με προϊόντα εκσκαφών, με ιδιαίτερες απαιτήσεις συμπίκνωσης**

(Κωδ. αναθεώρησης: ΥΔΡ 6067) – (Κωδ. Άρθρου: ΥΔΡ 5.04)

Επίχωση ορυγμάτων υπογείων δικτύων σε κατοικημένες περιοχές ή στην ζώνη διέλευσης οδικών αξόνων, σε στρώσεις πάχους έως 30 cm με κατάλληλα προϊόντα εκσκαφών του έργου που έχουν αποθεθεί παραπλεύρως ή δάνεια χώματα που έχουν μεταφερθεί επί τόπου, σύμφωνα με τη μελέτη και την ΕΤΕΠ 08-01-03-02 "Επανεπίχωση ορυγμάτων υπογείων δικτύων".

Στην τιμή μονάδας περιλαμβάνονται οι πλάγιες μεταφορές των προϊόντων που έχουν αποθεθεί ή προσκομισθεί, η έκριση στο όρυγμα με μηχανικά μέσα και χειρωνακτικά (όπου απαιτείται), η διάστρωση σε στρώσεις πάχους έως 30 cm, η διαβροχή (με την προμήθεια και μεταφορά επί τόπου του νερού) και η συμπίκνωση με δονητικούς συμπυκνωτές διαστάσεων αναλόγων του πλάτους του ορύγματος, ούτως ώστε να επιτευχθεί βαθμός συμπίκνωσης που αντιστοιχεί σε ξηρά φαινόμενη πυκνότητα ίση κατ' ελάχιστο με το 95% αυτής που επιτυγχάνεται εργαστηριακά κατά την τροποποιημένη δοκιμή Proctor (Proctor Modified κατά ΕΛΟΤ EN 13286-2).

Τιμή ανά κυβικό μέτρο (m<sup>3</sup>) συμπυκνωμένου όγκου επίχωσης ορυγμάτων.

**ΕΥΡΩ Ολογράφος: Ένα ευρώ και πενήντα λεπτά**

**Αριθμητικός: 1,50**

**Α.Τ.: 6°**

**Επιχώσεις ορυγμάτων υπογείων δικτύων με διαβαθμισμένο θραυστό αμμοχάλικο λατομείου για συνολικό πάχος επίχωσης άνω των 50 cm**

(Κωδ. αναθεώρησης: ΥΔΡ 6068) – (Κωδ. Άρθρου: Σχετ. ΥΔΡ 5.05.02)

Επίχωση ορυγμάτων υπογείων δικτύων σε κατοικημένες περιοχές ή στην ζώνη διέλευσης οδικών αξόνων, σε στρώσεις πάχους έως 30 cm, με διαβαθμισμένο θραυστό αμμοχάλικο



Ευρωπαϊκή Ένωση  
Ταμείο Συνοχής

ΕΠΙΧΕΙΡΗΣΙΑΚΟ ΠΡΟΓΡΑΜΜΑ  
“ΥΠΟΔΟΜΕΣ ΜΕΤΑΦΟΡΩΝ, ΠΕΡΙΒΑΛΛΟΝ ΚΑΙ  
ΑΕΙΦΟΡΟΣ ΑΝΑΠΤΥΞΗ”

ΑΞΟΝΑΣ ΠΡΟΤΕΡΑΙΟΤΗΤΑΣ 14 “ΔΙΑΤΗΡΗΣΗ ΚΑΙ  
ΠΡΟΣΤΑΣΙΑ ΤΟΥ ΠΕΡΙΒΑΛΛΟΝΤΟΣ – ΠΡΟΑΓΩΓΗ ΤΗΣ  
ΑΠΟΔΟΤΙΚΗΣ ΧΡΗΣΗΣ ΤΩΝ ΠΟΡΩΝ (ΤΣ)”



λατομείου, σύμφωνα με τις τυπικές διατομές της μελέτης και την ΕΤΕΠ 08-01-03-02 "Επανεπίχωση ορυγμάτων υπογείων δικτύων".

Στην τιμή μονάδας περιλαμβάνονται η προμήθεια και μεταφορά επί τόπου διαβαθμισμένου θραυστού υλικού λατομείου, οι πλάγιες μεταφορές, η έκριψη στο όρυγμα με μηχανικά μέσα και χειρωνακτικά (όπου απαιτείται), η διάστρωση σε στρώσεις πάχους έως 30 cm, η διαβροχή (με την προμήθεια και μεταφορά επί τόπου του νερού) και η συμπύκνωση με δονητικούς συμπυκνωτές διαστάσεων αναλόγων του πλάτους του ορύγματος, ούτως ώστε να επιτευχθεί βαθμός συμπύκνωσης που αντιστοιχεί σε ξηρά φαινόμενη πυκνότητα ίση κατ'ελάχιστο με το 95% της πυκνότητας που επιτυγχάνεται εργαστηριακά κατά την τροποποιημένη δοκιμή Proctor (Proctor Modified κατά ΕΛΟΤ EN 13286-2).

Τιμή ανά κυβικό μέτρο (m<sup>3</sup>) συμπυκνωμένου όγκου επίχωσης, βάσει των γραμμών πληρωμής του ορύγματος που καθορίζονται στην μελέτη.

**ΕΥΡΩ** Ολογράφως: Δώδεκα ευρώ και πέντε λεπτά  
Αριθμητικώς: 12,05

➤ **A.T.: 7°**

**Στρώσεις έδρασης και εγκιβωτισμός σωλήνων με άμμο προελεύσεως λατομείου**

(Κωδ. αναθεώρησης: ΥΔΡ 6069) – (Κωδ. Άρθρου: Σχετ. ΥΔΡ 5.07)

Στρώσεις έδρασης και εγκιβωτισμός σωλήνων εντός ορύγματος με άμμο προέλευσης λατομείου, σύμφωνα με τις τυπικές διατομές της μελέτης και την ΕΤΕΠ 08-01-03-02 "Επανεπίχωση ορυγμάτων υπογείων δικτύων".

Στην τιμή μονάδας περιλαμβάνονται:

- α. Η προμήθεια και μεταφορά άμμου λατομείου επί τόπου του έργου.
- β. Η προσέγγιση, έκριψη και διάστρωση του υλικού στο όρυγμα.
- γ. Η ισοπέδωση της στρώσης έδρασης και η τύπανση ή ελαφρά συμπύκνωση της στρώσης εγκιβωτισμού έτσι ώστε να περιβάλλει πλήρως τους σωλήνες, με ιδιαίτερη προσοχή για την αποφυγή ζημιών στην σωληνογραμμή.





Ευρωπαϊκή Ένωση  
Ταμείο Συνοχής

ΕΠΙΧΕΙΡΗΣΙΑΚΟ ΠΡΟΓΡΑΜΜΑ  
“ΥΠΟΔΟΜΕΣ ΜΕΤΑΦΟΡΩΝ, ΠΕΡΙΒΑΛΛΟΝ ΚΑΙ  
ΑΕΙΦΟΡΟΣ ΑΝΑΠΤΥΞΗ”

ΑΞΟΝΑΣ ΠΡΟΤΕΡΑΙΟΤΗΤΑΣ 14 “ΔΙΑΤΗΡΗΣΗ ΚΑΙ  
ΠΡΟΣΤΑΣΙΑ ΤΟΥ ΠΕΡΙΒΑΛΛΟΝΤΟΣ – ΠΡΟΑΓΩΓΗ ΤΗΣ  
ΑΠΟΔΟΤΙΚΗΣ ΧΡΗΣΗΣ ΤΩΝ ΠΟΡΩΝ (ΤΣ)”



ανάπτυξη - εργασία - αλληλεγγύη

Τιμή για ένα κυβικό μέτρο ( $m^3$ ) επίχωσης ως ανωτέρω, σύμφωνα με τις προβλεπόμενες από την μελέτη γραμμές πληρωμής (τυπικές διατομές αγωγών).

**ΕΥΡΩ** Ολογράφως: Δώδεκα ευρώ και πέντε λεπτά

Αριθμητικώς: 12,05

➤ **Α.Τ.: 8°**

**Προσαύξηση τιμών εκσκαφών ορυγμάτων υπογείων δικτύων για την αντιμετώπιση προσθέτων δυσχερειών από διερχόμενα κατά μήκος δίκτυα ΟΚΩ**

(Κωδ. αναθεώρησης: ΥΔΡ 6087) – (Κωδ. Άρθρου: ΥΔΡ 3.12)

Πρόσθετη τιμή καταβαλλόμενη λόγω δυσχερούς εκσκαφής, σε οποιοδήποτε έδαφος, κάτω από δίκτυα Εταιρειών/Οργανισμών Κοινής Ωφέλειας τοπικού χαρακτήρα, υποστηριζόμενα / αντιστηριζόμενα ή μη, ανά μέτρο μήκους συναντώμενου αγωγού κατά μήκος του σκάμματος.

Νοείται δε αγωγός μέσα στο σκάμμα και ο παραμένων μέσα σ' αυτό κατά το μεγαλύτερο μέρος της διατομής του (πάνω από 50%). Περισσότεροι του ενός αγωγοί περιλαμβανόμενοι σε ιδεατό κύλινδρο με άξονα τον άξονα του μεγαλύτερου αγωγού και διαμέτρου 1,00 m θεωρούνται ως ένας αγωγός. Εφόσον υπάρχουν έξω από τον παραπάνω κύλινδρο άλλοι αγωγοί καταβάλλεται ακόμη μία φορά η τιμή αυτή.

Στο παρόν άρθρο δεν περιλαμβάνονται οι τυχόν απαιτούμενες εργασίες υποστήριξης, αντιστήριξης ή υποθεμελίωσης του δικτύου. Οι εργασίες αυτές θα εκτελούνται, κατά περίπτωση, σύμφωνα με την εγκεκριμένη μελέτη ή/και τις οδηγίες των αρμοδίων ΟΚΩ και θα επιμετρώνται σύμφωνα με τα οικεία άρθρα του Τιμολογίου.

Τιμή ανά τρέχον μέτρο (μμ) συναντώμενου αγωγού που προκαλεί δυσχέρεια εκσκαφής.

**ΕΥΡΩ** Ολογράφως: Δεκαπέντε ευρώ

Αριθμητικώς: 15,00



Ευρωπαϊκή Ένωση  
Ταμείο Συνοχής

ΕΠΙΧΕΙΡΗΣΙΑΚΟ ΠΡΟΓΡΑΜΜΑ  
“ΥΠΟΔΟΜΕΣ ΜΕΤΑΦΟΡΩΝ, ΠΕΡΙΒΑΛΛΟΝ ΚΑΙ  
ΑΕΙΦΟΡΟΣ ΑΝΑΠΤΥΞΗ”

ΑΞΟΝΑΣ ΠΡΟΤΕΡΑΙΟΤΗΤΑΣ 14 “ΔΙΑΤΗΡΗΣΗ ΚΑΙ  
ΠΡΟΣΤΑΣΙΑ ΤΟΥ ΠΕΡΙΒΑΛΛΟΝΤΟΣ – ΠΡΟΑΓΩΓΗ ΤΗΣ  
ΑΠΟΔΟΤΙΚΗΣ ΧΡΗΣΗΣ ΤΩΝ ΠΟΡΩΝ (ΤΣ)”



ανάπτυξη - εργασία - αλληλεγγύη

➤ **A.T.: 9°**

**Διάστρωση προϊόντων εκσκαφής**

(Κωδ. αναθεώρησης: ΥΔΡ 6070) – (Κωδ. Άρθρου: ΥΔΡ 3.16)

Διάστρωση γαιωδών ή ημιβραχωδών προϊόντων εκσκαφής που έχουν προσκομισθεί στον χώρο απόθεσης, σύμφωνα με την ΕΤΕΠ 02-05-00-00 "Διαχείριση υλικών από εκσκαφές και αξιοποίηση αποθεσιοθαλάμων" και τα καθοριζόμενα στους περιβαλλοντικούς όρους του έργου.

Περιλαμβάνεται η τακτοποίηση των προσκομιζόμενων υλικών κατά στρώσεις, η ελαφρά συμπύκνωση με διελεύσεις του εξοπλισμού διάστρωσης και η διάνοιξη τάφρων για την διόδευση των ομβρίων στην περιοχή του αποθεσιοθαλάμου.

Επιμέτρηση με βάση τους αποδεκτές ποσότητες εκσκαφών, σύμφωνα με τα οικεία άρθρα του τιμολογίου.

Τιμή ανά κυβικό μέτρο (m<sup>3</sup>).

**ΕΥΡΩ Ολογράφως: Είκοσι λεπτά**

**Αριθμητικώς: 0,20**

➤ **A.T.: 10°**

**Καθαιρέσεις μεμονωμένων στοιχείων ή τμημάτων κατασκευών από οπλισμένο σκυρόδεμα με ιδιαίτερες απαιτήσεις ακριβείας και χρήση ειδικού εξοπλισμού αδιατάρακτης κοπής σκυροδέματος (συρματοκοπή, δισκοκοπή, κοπή με θερμική λόγχη, υδατοκοπή)**

(Κωδ. αναθεώρησης: ΥΔΡ 6082.1) – (Κωδ. Άρθρου: Σχετ. ΥΔΡ 4.01.02)

Καθαιρέσεις τμημάτων κατασκευών από οπλισμένο σκυρόδεμα (χωρίς πρόκληση ζημιών στο απομένον τμήμα), σύμφωνα με την μελέτη και την ΕΤΕΠ 15-02-01-01 "Καθαιρέσεις



Ευρωπαϊκή Ένωση  
Ταμείο Συνοχής

ΕΠΙΧΕΙΡΗΣΙΑΚΟ ΠΡΟΓΡΑΜΜΑ  
“ΥΠΟΔΟΜΕΣ ΜΕΤΑΦΟΡΩΝ, ΠΕΡΙΒΑΛΛΟΝ ΚΑΙ  
ΑΕΙΦΟΡΟΣ ΑΝΑΠΤΥΞΗ”

ΑΞΟΝΑΣ ΠΡΟΤΕΡΑΙΟΤΗΤΑΣ 14 “ΔΙΑΤΗΡΗΣΗ ΚΑΙ  
ΠΡΟΣΤΑΣΙΑ ΤΟΥ ΠΕΡΙΒΑΛΛΟΝΤΟΣ – ΠΡΟΑΓΩΓΗ ΤΗΣ  
ΑΠΟΔΟΤΙΚΗΣ ΧΡΗΣΗΣ ΤΩΝ ΠΟΡΩΝ (ΤΣ)”



ανάπτυξη - εργασία - αλληλεγγύη

στοιχείων οπλισμένου σκυροδέματος με μηχανικά μέσα", με την φόρτωση και μεταφορά των προϊόντων καθαιρέσεων σε απόσταση 5 χλμ.

Συμπεριλαμβάνονται οι πάσης φύσεως απαιτούμενες προσωρινές αντιστηρίξεις-υποστηλώσεις, ο τεμαχισμός των αποκοπτομένων στοιχείων, ο έλεγχος και αντιμετώπιση της παραγόμενης κατά την εκτέλεση των εργασιών σκόνης και ο πλήρης καθαρισμός του χώρου εκτέλεσης των εργασιών από τα προϊόντα της καθαίρεσης.

Επιμέτρηση σε κυβικά μέτρα ( $m^3$ ) πλήρως αποκοπτομένων στοιχείων. Τιμή ανά κυβικό μέτρο ( $m^3$ ).

**ΕΥΡΩ** Ολογράφως: **Ογδόντα ένα ευρώ και πέντε λεπτά**

Αριθμητικώς: **81,05**

➤ **Α.Τ.: 11°**

**Αποξήλωση πλακοστρώσεων πεζοδρομίων**

(Κωδ. αναθέωσης: ΥΔΡ 6807) – (Κωδ. Άρθρου: ΥΔΡ 4.04)

Αποξήλωση πλακοστρώσεων πεζοδρομίων και της υπόβασής τους, με χρήση αεροσφυρών, με την φόρτωση επί αυτοκινήτου και τη μεταφορά σε απόσταση 5 χλμ.

Η εργασία θα εκτελείται με ιδιαίτερη επιμέλεια προκειμένου να ελαχιστοποιηθεί το ποσοστό θραυομένων πλακών κατά την αποξήλωση.

Οι ακέραιες πλάκες θα συγκεντρώνονται και θα στοιβάζονται παραπλεύρως του ορύγματος προκειμένου να επαναχρησιμοποιηθούν κατά την αποκατάσταση της πλακόστρωσης.

Ο προσδιορισμός της τιμής του αστερίσκου θα γίνεται με βάση την συμβατική παραδοχή ότι ανά τετραγωνικό μέτρο αποξήλωσης πλακόστρωσης προκύπτουν  $0,10 m^3$  προϊόντων προς μεταφορά για οριστική απόθεση, ως εξής:

$$[*] = 0,10 m^3 \times S \times \text{€}/m^3.km = 0,10 m^3 \times 5 km \times 0,21 \text{€}/m^3.km = 0,105 \approx 0,11$$

όπου  $S$  η μέση απόσταση μέχρι τον χώρο απόθεσης, σύμφωνα με τους περιβαλλοντικούς όρους ή την σχετική έγκριση της αρμόδιας αρχής.



Ευρωπαϊκή Ένωση  
Ταμείο Συνοχής

ΕΠΙΧΕΙΡΗΣΙΑΚΟ ΠΡΟΓΡΑΜΜΑ  
“ΥΠΟΔΟΜΕΣ ΜΕΤΑΦΟΡΩΝ, ΠΕΡΙΒΑΛΛΟΝ ΚΑΙ  
ΑΕΙΦΟΡΟΣ ΑΝΑΠΤΥΞΗ”

ΑΞΟΝΑΣ ΠΡΟΤΕΡΑΙΟΤΗΤΑΣ 14 “ΔΙΑΤΗΡΗΣΗ ΚΑΙ  
ΠΡΟΣΤΑΣΙΑ ΤΟΥ ΠΕΡΙΒΑΛΛΟΝΤΟΣ – ΠΡΟΑΓΩΓΗ ΤΗΣ  
ΑΠΟΔΟΤΙΚΗΣ ΧΡΗΣΗΣ ΤΩΝ ΠΟΡΩΝ (ΤΣ)”



ανάπτυξη - εργασία - αλληλεγγύη

Τιμή ανά τετραγωνικό μέτρο (m<sup>2</sup>).

**ΕΥΡΩ** Ολογράφως: Δώδεκα ευρώ και έντεκα λεπτά  
Αριθμητικώς: 12,11

➤ **A.T.: 12°**

**Αποκατάσταση ασφαλτικών οδοστρωμάτων που έφεραν ασφαλτικές στρώσεις μέσου πάχους 10 cm, στις θέσεις ορυγμάτων υπογείων δικτύων**

(Κωδ. αναθεώρησης: ΟΔΟ 4521B) – (Κωδ. Άρθρου: ΥΔΡ 4.09.02)

Για τις εργασίες πλήρους επαναφοράς ενός τετραγωνικού μέτρου αποξηλωθέντος ασφαλτικού οδοστρώματος, ήτοι:

1. Διάστρωση και συμπύκνωση υλικού οδοστρωσίας με αδρανή υλικά λατομείου, κατά στρώσεις πάχους έως 15 cm και συνολικού πάχους ίσου με το προϋπάρχον.
2. Εφαρμογή ασφαλτικής προεπάλειψης
3. Ασφαλτική στρώση βάσης με ασφαλτόμιγμα, παρασκευαζόμενο εν θερμώ σε μόνιμη εγκατάσταση, συμπυκνωμένου πάχους 50 mm
4. Διάστρωση και συμπύκνωση ασφαλτομίγματος παραγόμενου εν θερμώ σε μόνιμη εγκατάσταση, συνολικού πάχους ίσου με το προϋπάρχον κατά στρώσεις συμπυκνωμένου πάχους έως 50 mm.
5. Εφαρμογή ασφαλτικής συγκολλητικής επάλειψης στην περίπτωση εφαρμογής διπλής ασφαλτικής στρώσης

Περιλαμβάνεται η προμήθεια και μεταφορά επί τόπου όλων των ενσωματωμένων υλικών, η λήψη μέτρων για τις απαιτούμενες κυκλοφοριακές ρυθμίσεις και η απασχόληση προσωπικού, εξοπλισμού και μέσων για την εκτέλεση των εργασιών, καθώς και η συλλογή και απομάκρυνση τυχόν πλεοναζόντων υλικών και ο καθαρισμός του οδοστρώματος με χρήση μηχανικού σαρώθρου μετά την ολοκλήρωση των εργασιών.

Το παρόν άρθρο έχει εφαρμογή ανεξαρτήτως της εκτάσεως των αποκαταστάσεων και των κυκλοφοριακών συνθηκών στην θέση εκτέλεσης των εργασιών. Οι επιμέρους εργασίες



Ευρωπαϊκή Ένωση  
Ταμείο Συνοχής

ΕΠΙΧΕΙΡΗΣΙΑΚΟ ΠΡΟΓΡΑΜΜΑ  
“ΥΠΟΔΟΜΕΣ ΜΕΤΑΦΟΡΩΝ, ΠΕΡΙΒΑΛΛΟΝ ΚΑΙ  
ΑΕΙΦΟΡΟΣ ΑΝΑΠΤΥΞΗ”

ΑΞΟΝΑΣ ΠΡΟΤΕΡΑΙΟΤΗΤΑΣ 14 “ΔΙΑΤΗΡΗΣΗ ΚΑΙ  
ΠΡΟΣΤΑΣΙΑ ΤΟΥ ΠΕΡΙΒΑΛΛΟΝΤΟΣ – ΠΡΟΑΓΩΓΗ ΤΗΣ  
ΑΠΟΔΟΤΙΚΗΣ ΧΡΗΣΗΣ ΤΩΝ ΠΟΡΩΝ (ΤΣ)”



ανάπτυξη - εργασία - αλληλεγγύη

θα εκτελούνται σύμφωνα με τα καθοριζόμενα στα αντίστοιχα άρθρα του τιμολογίου έργων οδοποιίας (NET ΟΔΟ).

Τιμή ανά τετραγωνικό μέτρο (m<sup>2</sup>) πλήρους αποκατάστασης οδοστρώματος, ανάλογα με το πάχος των ασφαλτικών στρώσεων που προϋπήρχαν.

**ΕΥΡΩ** Ολογράφως: Δεκαοκτώ ευρώ

Αριθμητικώς: 18,00

➤ **A.T.: 13°**

**Αποκατάσταση επίστρωσης πεζοδρομίου νησίδας ή πλατείας στις θέσεις ορυγμάτων υπογείων δικτύων**

(Κωδ. αναθεώρησης: ΥΔΡ 6804) – (Κωδ. Άρθρου: ΥΔΡ 4.10)

Αποκατάσταση επίστρωσης πεζοδρομίου, νησίδας ή πλατείας, η οποία έχει αποξηλωθεί για την κατασκευή υπογείου δικτύου, στην προτέρα της κατάσταση, με χρήση των τσιμεντοπλακών, κυβολίθων, λιθοσωμάτων, μαρμάρων κλπ που έχουν εξαχθεί χωρίς φθορές κατά την αποξήλωση και συμπλήρωσή τους με υλικά της αυτής υφής, χρωματισμού και διαστάσεων για την εξασφάλιση ενιαίας μορφής της συνολικής επίστρωσης του χώρου και κατά τα λοιπά σύμφωνα με την ΕΤΕΠ 08-06-08-03 "Αποκατάσταση πλακοστρώσεων στις θέσεις διέλευσης υπογείων δικτύων".

Στην τιμή μονάδας περιλαμβάνονται :

- α. Η προμήθεια και μεταφορά επί τόπου των απαιτούμενων προσθέτων υλικών επίστρωσης, του αυτού τύπου και μορφής με τα προϋπάρχοντα
- β. Η προμήθεια και μεταφορά επί τόπου των υλικών αποκατάστασης του υποστρώματος, στην προτέρα του μορφή: άμμος έδρασης ή στρώση σκυροδέματος (με ή χωρίς πλέγμα οπλισμού)
- γ. Η κατασκευή του υποστρώματος έδρασης και η τοποθέτηση των πλακών, κυβολίθων, λιθοσωμάτων κλπ, έτσι ώστε οι αρμοί και οι τυχόν αρχιτεκτονικές διαμορφώσεις (εναλλαγή χρωμάτων ή υφής πλακών κλπ) να εναρμονίζονται πλήρως προς την



Ευρωπαϊκή Ένωση  
Ταμείο Συνοχής

ΕΠΙΧΕΙΡΗΣΙΑΚΟ ΠΡΟΓΡΑΜΜΑ  
“ΥΠΟΔΟΜΕΣ ΜΕΤΑΦΟΡΩΝ, ΠΕΡΙΒΑΛΛΟΝ ΚΑΙ  
ΑΕΙΦΟΡΟΣ ΑΝΑΠΤΥΞΗ”

ΑΞΟΝΑΣ ΠΡΟΤΕΡΑΙΟΤΗΤΑΣ 14 “ΔΙΑΤΗΡΗΣΗ ΚΑΙ  
ΠΡΟΣΤΑΣΙΑ ΤΟΥ ΠΕΡΙΒΑΛΛΟΝΤΟΣ – ΠΡΟΑΓΩΓΗ ΤΗΣ  
ΑΠΟΔΟΤΙΚΗΣ ΧΡΗΣΗΣ ΤΩΝ ΠΟΡΩΝ (ΤΣ)”



ανάπτυξη - εργασία - αλληλεγγύη

περιβάλλουσα επίστρωση. Επισημαίνεται ότι στα όρια της ζώνης αποκατάστασης οι πλάκες θα είναι πλήρεις (άν έχει χρησιμοποιηθεί αρμοκόφτης για την χάραξη της ζώνης του ορύγματος, οι πλάκες που έχουν τεμαχισθεί, κατά την επαναφορά της επίστρωσης θα αντικαθίστανται με πλήρεις).

Τιμή ανά τετραγωνικό μέτρο ( $m^2$ ) πλήρους ανακατασκευής και επαναφοράς επίστρωσης πεζοδρομίου.

**ΕΥΡΩ** Ολογράφως: **Είκοσι πέντε ευρώ**  
Αριθμητικώς: **25,00**

➤ **A.T.: 14°**

**Αντιστηρίξεις παρειών χάνδακος με μεταλλικά πετάσματα**

(Κωδ. αναθεώρησης: ΥΔΡ 6103) – (Κωδ. Άρθρου: Σχετ. ΥΔΡ 7.06)

Μεταλλικές αντιστηρίξεις πρανών εκσκαφών ορυγμάτων, προσωρινού χαρακτήρα, ενδεικτικού τύπου KRINGS ή ισοδύναμου, προσαρμοσμένου στις ειδικές συνθήκες του έργου και τις τυχόν πλευρικές επιφορτίσεις από μόνιμα ή κινητά φορτία κυκλοφορίας αυτοκινήτων ή μηχανημάτων έργων. Η τοποθέτηση των αντιστηρίξεων θα γίνεται μετά την εκσκαφή και η αφαίρεσή τους πριν την επίχωση του ορύγματος.

Στην τιμή μονάδος περιλαμβάνονται η αποζημίωση για τη χρήση του εξοπλισμού (συμπεριλαμβανομένων των απαιτούμενων αντηρίδων, συνδέσμων κ.λ.π.), η φθορά, η προσκόμιση και αποκόμιση και οι μετακινήσεις από θέση σε θέση του εξοπλισμού, η εργασία συναρμολόγησης και αποσυναρμολόγησης.

Επίσης, στην τιμή μονάδος περιλαμβάνεται η απασχόληση των πάσης φύσης απαιτούμενων μηχανημάτων για την καταβίβαση των πετασμάτων στο όρυγμα και την τυχόν απαιτούμενη βοηθητική έμπηξη, την εξόλκηση πριν την επίχωση και κάθε άλλη σχετική εργασία και δαπάνη για την πλήρη και έντεχνη περάτωση των εργασιών.

Η επιμέτρηση θα γίνεται σε τετραγωνικά μέτρα ( $m^2$ ) επιφάνειας αντιστήριξης σε επαφή με τις παρειές του σκάμματος, επιμετρούμενης μόνον της μίας παρειάς του σκάμματος αυτού και για οποιοδήποτε βάθος και πλάτος ορύγματος που πραγματοποιείται μετά από έγγραφη



Ευρωπαϊκή Ένωση  
Ταμείο Συνοχής

ΕΠΙΧΕΙΡΗΣΙΑΚΟ ΠΡΟΓΡΑΜΜΑ  
“ΥΠΟΔΟΜΕΣ ΜΕΤΑΦΟΡΩΝ, ΠΕΡΙΒΑΛΛΟΝ ΚΑΙ  
ΑΕΙΦΟΡΟΣ ΑΝΑΠΤΥΞΗ”

ΑΞΟΝΑΣ ΠΡΟΤΕΡΑΙΟΤΗΤΑΣ 14 “ΔΙΑΤΗΡΗΣΗ ΚΑΙ  
ΠΡΟΣΤΑΣΙΑ ΤΟΥ ΠΕΡΙΒΑΛΛΟΝΤΟΣ – ΠΡΟΑΓΩΓΗ ΤΗΣ  
ΑΠΟΔΟΤΙΚΗΣ ΧΡΗΣΗΣ ΤΩΝ ΠΟΡΩΝ (ΤΣ)”



ανάπτυξη - εργασία - αλληλεγγύη

εντολή της Υπηρεσίας. Επιμετράται μόνο το τμήμα των αντιστηρίξεων πάνω από την στάθμη εκσκαφής του πυθμένα του ορύγματος και μέχρι 20 cm πάνω από την στάθμη του εδάφους.

Τιμή για ένα τετραγωνικό μέτρο (m<sup>2</sup>) αντιστήριξης.

**ΕΥΡΩ** Ολογράφως: Δεκαπέντε ευρώ  
Αριθμητικώς: 15,00



Ευρωπαϊκή Ένωση  
Ταμείο Συνοχής

ΕΠΙΧΕΙΡΗΣΙΑΚΟ ΠΡΟΓΡΑΜΜΑ  
“ΥΠΟΔΟΜΕΣ ΜΕΤΑΦΟΡΩΝ, ΠΕΡΙΒΑΛΛΟΝ ΚΑΙ  
ΑΕΙΦΟΡΟΣ ΑΝΑΠΤΥΞΗ”

ΑΞΟΝΑΣ ΠΡΟΤΕΡΑΙΟΤΗΤΑΣ 14 “ΔΙΑΤΗΡΗΣΗ ΚΑΙ  
ΠΡΟΣΤΑΣΙΑ ΤΟΥ ΠΕΡΙΒΑΛΛΟΝΤΟΣ – ΠΡΟΑΓΩΓΗ ΤΗΣ  
ΑΠΟΔΟΤΙΚΗΣ ΧΡΗΣΗΣ ΤΩΝ ΠΟΡΩΝ (ΤΣ)”



ανάπτυξη - εργασία - αλληλεγγύη

**ΟΜΑΔΑ Β: Κατασκευές από σκυρόδεμα, Οικοδομικές εργασίες κλπ.**

➤ **A.T.: 15°**

**Ξυλότυποι ή σιδηρότυποι επιπέδων επιφανειών**

(Κωδ. αναθεώρησης: ΥΔΡ 6301) – (Κωδ. Άρθρου: ΥΔΡ 9.01)

Απλοί ξυλότυποι ή σιδηρότυποι (καλούπια) επιπέδων επιφανειών κατασκευών πάσης φύσεως υδραυλικών έργων από σκυρόδεμα, όπως ανοικτών και κλειστών αγωγών ορθογωνικής διατομής, σε ευθυγραμμία ή καμπύλη, βάθρων, τοίχων, πλακών, φρεατίων κ.λ.π. σε οποιαδήποτε στάθμη πάνω ή κάτω από το δάπεδο εργασίας, σύμφωνα με την μελέτη και τις ΕΤΕΠ 01-03-00-00 "Ικρίωματα" και 01-04-00-00 "Καλούπια κατασκευών από σκυρόδεμα (τύποι)".

Στην τιμή μονάδας περιλαμβάνονται:

- Η προσκόμιση επί τόπου των έργων όλων των απαιτούμενων υλικών για την διαμόρφωση των καλουπιών (ανάλογα με το σύστημα του καλουπιού που εφαρμόζεται)
- Οι εργασίες ανέγερσης του καλουπιού (ξυλοτύπου, μεταλλοτύπου, πλαστικοτύπου ή/και συνδυασμού αυτών), ώστε να ανταποκρίνεται στην γεωμετρία των εκάστοτε προς σκυροδέτηση στοιχείων, σύμφωνα τις καθοριζόμενες από την μελέτη διαστάσεις, ανοχές και απαιτήσεις επιφανειακών τελειωμάτων. Συμπεριλαμβάνεται η απασχόληση ειδικευμένου και μη προσωπικού καθώς και όλα τα εργαλεία και λοιπά μέσα και εξοπλισμός που απαιτούνται για την εκτέλεση των εργασιών.
- Η ανέγερση των πάσης φύσεως ικρίωμάτων ή/και βοηθητικών κατασκευών που απαιτούνται για την υποστήριξη, στερέωση και συγκράτηση των καλουπιών.
- Η διαμόρφωση κιγκλιδομάτων, κλιμάκων, ραμπών και διαβαθρών για την ευχερή και ασφαλή διακίνηση του προσωπικού του συνεργείου σκυροδέτησης
- Η επάλειψη του ξυλοτύπου με υλικό διευκόλυνσης της αποκόλλησης
- Η πλήρης αποσυναρμολόγηση των καλουπιών μετά την παρέλευση του καθοριζομένου από την μελέτη χρόνου παραμονής τους, καθώς και η συγκέντρωση, συσκευασία, φόρτωση και μεταφορά των υλικών.





Ευρωπαϊκή Ένωση  
Ταμείο Συνοχής

ΕΠΙΧΕΙΡΗΣΙΑΚΟ ΠΡΟΓΡΑΜΜΑ  
“ΥΠΟΔΟΜΕΣ ΜΕΤΑΦΟΡΩΝ, ΠΕΡΙΒΑΛΛΟΝ ΚΑΙ  
ΔΕΙΦΟΡΟΣ ΑΝΑΠΤΥΞΗ”  
ΑΞΟΝΑΣ ΠΡΟΤΕΡΑΙΟΤΗΤΑΣ 14 “ΔΙΑΤΗΡΗΣΗ ΚΑΙ  
ΠΡΟΣΤΑΣΙΑ ΤΟΥ ΠΕΡΙΒΑΛΛΟΝΤΟΣ – ΠΡΟΑΓΩΓΗ ΤΗΣ  
ΑΠΟΔΟΤΙΚΗΣ ΧΡΗΣΗΣ ΤΩΝ ΠΟΡΩΝ (ΤΣ)”



ανάπτυξη - εργασία - αλληλεγγύη

- Ο πλήρης καθαρισμός των επιφανειών του σκυροδέματος από προεξέχοντα στοιχεία πρόσδεσης (τζαβέτες, καρφιά, σύρματα κλπ).
- Η αποκατάσταση τυχόν φωλεών στις αποκαλυπτόμενες επιφάνειες του σκυροδέματος με τσιμεντοκονία ή τσιμεντοειδή υλικά, σύμφωνα με τα προβλεπόμενα στην μελέτη ή/και τις οδηγίες της Επίβλεψης.
- Ο πλήρης καθαρισμός του εργοταξίου από πάσης φύσεως υπολείμματα υλικών κατασκευής ικριωμάτων και καλουπιών, συμπεριλαμβανομένης της περισυλλογής των αχρήστων καρφοβελονών.
- Η φθορά και η απομείωση των πάσης φύσεως υλικών κατασκευής ικριωμάτων και καλουπιών. Σε καμία περίπτωση δεν επιτρέπεται η χρήση φθαρμένων ή παραμορφωμένων υλικών (ξυλείας, μεταλλικών στοιχείων κλπ)
- Η δαπάνη των πάσης φύσεως πλαγίων μεταφορών εντός του εργοταξίου, με ή χωρίς μηχανικά μέσα
- Η δαπάνη των υλικών πρόσδεσης, στερέωσης, και συνδέσεων πάσης φύσεως  
Τιμή ανά τετραγωνικό μέτρο (m<sup>2</sup>) αναπτυγμένης επιφάνειας σε επαφή με το σκυρόδεμα.

**ΕΥΡΩ** Ολογράφως: **Οκτώ ευρώ**

Αριθμητικώς: **8,00**

➤ **A.T.: 16°**

**Παραγωγή, μεταφορά, διάστρωση, συμπύκνωση και συντήρηση σκυροδέματος για κατασκευές από σκυρόδεμα κατηγορίας C12/15**

(Κωδ. αναθεώρησης: ΥΔΡ 6326) – (Κωδ. Άρθρου: ΥΔΡ 9.10.03)

Παραγωγή ή προμήθεια, μεταφορά επί τόπου του έργου, διάστρωση και συμπύκνωση σκυροδέματος οποιασδήποτε κατηγορίας ή ποιότητας, σύμφωνα με τις διατάξεις του Προτύπου ΕΛΟΤ EN 206-1, του Κανονισμού Τεχνολογίας Σκυροδέματος (ΚΤΣ) και του Ε.Κ.Ω.Σ. (εφ'



Ευρωπαϊκή Ένωση  
Ταμείο Συνοχής

ΕΠΙΧΕΙΡΗΣΙΑΚΟ ΠΡΟΓΡΑΜΜΑ  
“ΥΠΟΔΟΜΕΣ ΜΕΤΑΦΟΡΩΝ, ΠΕΡΙΒΑΛΛΟΝ ΚΑΙ  
ΑΕΙΦΟΡΟΣ ΑΝΑΠΤΥΞΗ”

ΑΞΟΝΑΣ ΠΡΟΤΕΡΑΙΟΤΗΤΑΣ 14 “ΔΙΑΤΗΡΗΣΗ ΚΑΙ  
ΠΡΟΣΤΑΣΙΑ ΤΟΥ ΠΕΡΙΒΑΛΛΟΝΤΟΣ – ΠΡΟΑΓΩΓΗ ΤΗΣ  
ΑΠΟΔΟΤΙΚΗΣ ΧΡΗΣΗΣ ΤΩΝ ΠΟΡΩΝ (ΤΣ)”



ανάπτυξη - εργασία - αλληλεγγύη

όσον δεν αντιβαίνουν προς τις διατάξεις του ΕΛΟΤ EN 206-1), καθώς και τις απαιτήσεις της Μελέτης.

Επισημαίνεται ότι η κατασκευή των καλουπιών επιμετρύται ιδιαίτερα με βάση τα οικεία άρθρα του ΝΕΤ ΥΔΡ.

Στην τιμή περιλαμβάνονται:

- α. Η προμήθεια, η μεταφορά από οποιαδήποτε απόσταση στη θέση του έργου, του σκυροδέματος, εφόσον πρόκειται για εργοστασιακό σκυρόδεμα, ή η προμήθεια, φορτοεκφόρτωση όλων των απαιτούμενων υλικών (αδρανών, τσιμεντών, νερού) για την παρασκευή του σκυροδέματος, εφόσον το σκυρόδεμα παρασκευάζεται στο εργοτάξιο (εργοταξιακό σκυρόδεμα), οι σταλίες των αυτοκινήτων μεταφοράς αδρανών υλικών και σκυροδέματος, η παρασκευή το μίγματος και η μεταφορά του σκυροδέματος στην θέση διάστρωσης.

Επισημαίνεται ότι στην τιμή ανά κατηγορία σκυροδέματος συμπεριλαμβάνεται η δαπάνη της εκάστοτε απαιτούμενης ποσότητας τσιμέντου για την επίτευξη των προβλεπομένων χαρακτηριστικών (αντοχής, εργασίμου κλπ) υπό την εφαρμοζόμενη κοκκομετρική διαβάθμιση των αδρανών κατά περίπτωση. Σε ουδεμία περίπτωση επιμετρύται ιδιαίτερα η ενσωματούμενη ποσότητα τσιμέντου στο σκυρόδεμα.

Η απαιτούμενη κοκκομετρική διαβάθμιση των αδρανών και η περιεκτικότητα σε τσιμέντο για την επίτευξη της ζητούμενης χαρακτηριστικής αντοχής του σκυροδέματος καθορίζεται εργαστηριακά με δαπάνη του Αναδόχου.

- β. Τα πάσης φύσεως πρόσθετα (πλήν ρευστοποιητικών) που προβλέπονται από την εγκεκριμένη, κατά περίπτωση, μελέτη συνθέσεως επιμετρύονται ιδιαίτερω.
- γ. Η χρήση δονητών μάζας ή/και επιφανείας και η διαμόρφωση της άνω στάθμης (τελικής ή προσωρινής) των σκυροδοτούμενων στοιχείων, σύμφωνα με τα καθοριζόμενα στην μελέτη του έργου.
- δ. Η σταλία των οχημάτων μεταφοράς του σκυροδέματος (βαρέλες), η μετάβαση επί τόπου, το στήσιμο και η επιστροφή της αντλίας σκυροδέματος, καθώς και η περισυλλογή, φόρτωση και απομάκρυνση τυχόν υπερχειλίσεων ή περισσεύματος σκυροδέματος που έχει προσκομισθεί στην θέση σκυροδέτησης.



Ευρωπαϊκή Ένωση  
Ταμείο Συνοχής

**ΕΠΙΧΕΙΡΗΣΙΑΚΟ ΠΡΟΓΡΑΜΜΑ  
“ΥΠΟΔΟΜΕΣ ΜΕΤΑΦΟΡΩΝ, ΠΕΡΙΒΑΛΛΟΝ ΚΑΙ  
ΑΕΙΦΟΡΟΣ ΑΝΑΠΤΥΞΗ”**

**ΑΞΟΝΑΣ ΠΡΟΤΕΡΑΙΟΤΗΤΑΣ 14 “ΔΙΑΤΗΡΗΣΗ ΚΑΙ  
ΠΡΟΣΤΑΣΙΑ ΤΟΥ ΠΕΡΙΒΑΛΛΟΝΤΟΣ – ΠΡΟΑΓΩΓΗ ΤΗΣ  
ΑΠΟΔΟΤΙΚΗΣ ΧΡΗΣΗΣ ΤΩΝ ΠΟΡΩΝ (ΤΣ)”**



ε. Δεν συμπεριλαμβάνεται η πρόσθετη επεξεργασία διαμόρφωσης δαπέδων ειδικών απαιτήσεων (λ.χ. βιομηχανικό δάπεδο).

Οι τιμές του παρόντος άρθρου είναι γενικής εφαρμογής και δεν εξαρτώνται από το μέγεθος των κατασκευών από σκυρόδεμα (εκτός από την περίπτωση των μικρών απομακρυσμένων τεχνικών έργων, για τα οποία εφαρμόζεται η προσαύξηση τιμής που καθορίζεται στο άρθρο ΥΔΡ 9.13), την ολοκλήρωσή τους σε μία ή περισσότερες φάσεις (τμηματική εκτέλεση) ή τυχόν τοπικούς περιορισμούς και δυσχέρειες (εξασφάλιση της κυκλοφορίας κατά την διάρκεια της κατασκευής, στενότητα χώρου, προστασία γειτονικών κατασκευών, δυσχέρειες προσέγγισης του σκυροδέματος, σκυροδέτηση υπό ακραίες καιρικές συνθήκες κλπ).

Οι εργασίες θα εκτελούνται σύμφωνα με τις ακόλουθες ΕΤΕΠ:

01-01-01-00: Παραγωγή και μεταφορά σκυροδέματος

01-01-02-00: Διάστρωση και συμπύκνωση σκυροδέματος

01-01-03-00: Συντήρηση σκυροδέματος

01-01-04-00: Εργοταξιακά συγκροτήματα παραγωγής σκυροδέματος

01-01-05-00: Δομητική συμπύκνωση σκυροδέματος

01-01-07-00: Σκυροδετήσεις ογκωδών κατασκευών

Επισημαίνεται ότι απαγορεύεται αυστηρά η προσθήκη νερού στο σκυρόδεμα επί τόπου του έργου. Επίσης απαγορεύεται η χρήση του σκυροδέματος μετά την παρέλευση 90 λεπτών από την ανάμιξη, εκτός εάν εφαρμοσθούν επιβραδυντικά πρόσθετα με βάση ειδική μελέτη συνθέσεως.

Τιμή ανά κυβικό μέτρο (m<sup>3</sup>) κατασκευασθέντος στοιχείου από σκυρόδεμα, σύμφωνα με τις προβλεπόμενες από την μελέτη διαστάσεις.

**ΕΥΡΩ Ολογράφως: Εβδομήντα πέντε ευρώ**

**Αριθμητικώς: 75,00**

➤ **A.T.: 17°**



Ευρωπαϊκή Ένωση  
Ταμείο Συνοχής

ΕΠΙΧΕΙΡΗΣΙΑΚΟ ΠΡΟΓΡΑΜΜΑ  
“ΥΠΟΔΟΜΕΣ ΜΕΤΑΦΟΡΩΝ, ΠΕΡΙΒΑΛΛΟΝ ΚΑΙ  
ΑΕΙΦΟΡΟΣ ΑΝΑΠΤΥΞΗ”

ΑΞΟΝΑΣ ΠΡΟΤΕΡΑΙΟΤΗΤΑΣ 14 “ΔΙΑΤΗΡΗΣΗ ΚΑΙ  
ΠΡΟΣΤΑΣΙΑ ΤΟΥ ΠΕΡΙΒΑΛΛΟΝΤΟΣ – ΠΡΟΑΓΩΓΗ ΤΗΣ  
ΑΠΟΔΟΤΙΚΗΣ ΧΡΗΣΗΣ ΤΩΝ ΠΟΡΩΝ (ΤΣ)”



ανάπτυξη - εργασία - αλληλεγγύη

**Παραγωγή, μεταφορά, διάστρωση, συμπύκνωση και συντήρηση σκυροδέματος για κατασκευές από σκυρόδεμα κατηγορίας C16/20**

(Κωδ. αναθεώρησης: ΥΔΡ 6327) – (Κωδ. Άρθρου: ΥΔΡ 9.10.04)

Παραγωγή ή προμήθεια, μεταφορά επί τόπου του έργου, διάστρωση και συμπύκνωση σκυροδέματος οποιασδήποτε κατηγορίας ή ποιότητας, σύμφωνα με τις διατάξεις του Προτύπου ΕΛΟΤ EN 206-1, του Κανονισμού Τεχνολογίας Σκυροδέματος (ΚΤΣ) και του Ε.Κ.Ω.Σ. (εφ' όσον δεν αντιβαίνουν προς τις διατάξεις του ΕΛΟΤ EN 206-1), καθώς και τις απαιτήσεις της Μελέτης.

Επισημαίνεται ότι η κατασκευή των καλουπιών επιμετρώνται ιδιαίτερα με βάση τα οικεία άρθρα του ΝΕΤ ΥΔΡ.

Στην τιμή περιλαμβάνονται:

- α. Η προμήθεια, η μεταφορά από οποιαδήποτε απόσταση στη θέση του έργου, του σκυροδέματος, εφόσον πρόκειται για εργοστασιακό σκυρόδεμα, ή η προμήθεια, φορτοεκφόρτωση όλων των απαιτούμενων υλικών (αδρανών, τσιμεντών, νερού) για την παρασκευή του σκυροδέματος, εφόσον το σκυρόδεμα παρασκευάζεται στο εργοτάξιο (εργοταξιακό σκυρόδεμα), οι σταλίες των αυτοκινήτων μεταφοράς αδρανών υλικών και σκυροδέματος, η παρασκευή το μίγματος και η μεταφορά του σκυροδέματος στην θέση διάστρωσης.

Επισημαίνεται ότι στην τιμή ανά κατηγορία σκυροδέματος συμπεριλαμβάνεται η δαπάνη της εκάστοτε απαιτούμενης ποσότητας τσιμέντου για την επίτευξη των προβλεπομένων χαρακτηριστικών (αντοχής, εργασίμου κλπ) υπό την εφαρμοζόμενη κοκκομετρική διαβάθμιση των αδρανών κατά περίπτωση. Σε ουδεμία περίπτωση επιμετρώνται ιδιαίτερα η ενσωματούμενη ποσότητα τσιμέντου στο σκυρόδεμα.

Η απαιτούμενη κοκκομετρική διαβάθμιση των αδρανών και η περιεκτικότητα σε τσιμέντο για την επίτευξη της ζητούμενης χαρακτηριστικής αντοχής του σκυροδέματος καθορίζεται εργαστηριακά με δαπάνη του Αναδόχου.

- β. Τα πάσης φύσεως πρόσθετα (πλήν ρευστοποιητικών) που προβλέπονται από την εγκεκριμένη, κατά περίπτωση, μελέτη συνθέσεως επιμετρώνται ιδιαίτερω.



Ευρωπαϊκή Ένωση  
Ταμείο Συνοχής

**ΕΠΙΧΕΙΡΗΣΙΑΚΟ ΠΡΟΓΡΑΜΜΑ  
“ΥΠΟΔΟΜΕΣ ΜΕΤΑΦΟΡΩΝ, ΠΕΡΙΒΑΛΛΟΝ ΚΑΙ  
ΑΕΙΦΟΡΟΣ ΑΝΑΠΤΥΞΗ”**

**ΑΞΟΝΑΣ ΠΡΟΤΕΡΑΙΟΤΗΤΑΣ 14 “ΔΙΑΤΗΡΗΣΗ ΚΑΙ  
ΠΡΟΣΤΑΣΙΑ ΤΟΥ ΠΕΡΙΒΑΛΛΟΝΤΟΣ – ΠΡΟΑΓΩΓΗ ΤΗΣ  
ΑΠΟΔΟΤΙΚΗΣ ΧΡΗΣΗΣ ΤΩΝ ΠΟΡΩΝ (ΤΣ)”**



ανάπτυξη - εργασία - αλληλεγγύη

- γ. Η χρήση δονητών μάζας ή/και επιφανείας και η διαμόρφωση της άνω στάθμης (τελικής ή προσωρινής) των σκυροδοτούμενων στοιχείων, σύμφωνα με τα καθοριζόμενα στην μελέτη του έργου.
- δ. Η σταλία των οχημάτων μεταφοράς του σκυροδέματος (βαρέλες), η μετάβαση επί τόπου, το στήσιμο και η επιστροφή της αντλίας σκυροδέματος, καθώς και η περισυλλογή, φόρτωση και απομάκρυνση τυχόν υπερχειλίσεων ή περισσέυματος σκυροδέματος που έχει προσκομισθεί στην θέση σκυροδέτησης.
- ε. Δεν συμπεριλαμβάνεται η πρόσθετη επεξεργασία διαμόρφωσης δαπέδων ειδικών απαιτήσεων (λ.χ. βιομηχανικό δάπεδο).

Οι τιμές του παρόντος άρθρου είναι γενικής εφαρμογής και δεν εξαρτώνται από το μέγεθος των κατασκευών από σκυρόδεμα (εκτός από την περίπτωση των μικρών απομακρυσμένων τεχνικών έργων, για τα οποία εφαρμόζεται η προσαύξηση τιμής που καθορίζεται στο άρθρο ΥΔΡ 9.13), την ολοκλήρωσή τους σε μία ή περισσότερες φάσεις (τμηματική εκτέλεση) ή τυχόν τοπικούς περιορισμούς και δυσχέρειες (εξασφάλιση της κυκλοφορίας κατά την διάρκεια της κατασκευής, στενότητα χώρου, προστασία γειτονικών κατασκευών, δυσχέρειες προσέγγισης του σκυροδέματος, σκυροδέτηση υπό ακραίες καιρικές συνθήκες κλπ).

Οι εργασίες θα εκτελούνται σύμφωνα με τις ακόλουθες ΕΤΕΠ:

- 01-01-01-00: Παραγωγή και μεταφορά σκυροδέματος
- 01-01-02-00: Διάστρωση και συμπίκνωση σκυροδέματος
- 01-01-03-00: Συντήρηση σκυροδέματος
- 01-01-04-00: Εργοταξιακά συγκροτήματα παραγωγής σκυροδέματος
- 01-01-05-00: Δομητική συμπίκνωση σκυροδέματος
- 01-01-07-00: Σκυροδετήσεις ογκωδών κατασκευών

Επισημαίνεται ότι απαγορεύεται αυστηρά η προσθήκη νερού στο σκυρόδεμα επί τόπου του έργου. Επίσης απαγορεύεται η χρήση του σκυροδέματος μετά την παρέλευση 90 λεπτών από την ανάμιξη, εκτός εάν εφαρμοσθούν επιβραδυντικά πρόσθετα με βάση ειδική μελέτη συνθέσεως.

Τιμή ανά κυβικό μέτρο (m<sup>3</sup>) κατασκευασθέντος στοιχείου από σκυρόδεμα, σύμφωνα με τις προβλεπόμενες από την μελέτη διαστάσεις.



Ευρωπαϊκή Ένωση  
Ταμείο Συνοχής

ΕΠΙΧΕΙΡΗΣΙΑΚΟ ΠΡΟΓΡΑΜΜΑ  
“ΥΠΟΔΟΜΕΣ ΜΕΤΑΦΟΡΩΝ, ΠΕΡΙΒΑΛΛΟΝ ΚΑΙ  
ΑΕΙΦΟΡΟΣ ΑΝΑΠΤΥΞΗ”  
ΑΞΟΝΑΣ ΠΡΟΤΕΡΑΙΟΤΗΤΑΣ 14 “ΔΙΑΤΗΡΗΣΗ ΚΑΙ  
ΠΡΟΣΤΑΣΙΑ ΤΟΥ ΠΕΡΙΒΑΛΛΟΝΤΟΣ – ΠΡΟΑΓΩΓΗ ΤΗΣ  
ΑΠΟΔΟΤΙΚΗΣ ΧΡΗΣΗΣ ΤΩΝ ΠΟΡΩΝ (ΤΣ)”



**ΕΥΡΩ** Ολογράφως: Ογδόντα ευρώ

Αριθμητικώς: 80,00

➤ **A.T.: 18°**

**Προμήθεια και τοποθέτηση σιδηρού οπλισμού σκυροδεμάτων υδραυλικών έργων**

(Κωδ. αναθεώρησης: ΥΔΡ 6311) – (Κωδ. Άρθρου: ΥΔΡ 9.26)

Προμήθεια και μεταφορά επί τόπου του έργου χάλυβα οπλισμού σκυροδέματος πάσης φύσεως κατασκευών υδραυλικών έργων, μορφής διατομών και κατηγορίας (χάλυβας B500A, B500C και δομικά πλέγματα) σύμφωνα με την μελέτη, διαμόρφωσή του σύμφωνα με την μελέτη, προσέγγιση στην θέση ενσωμάτωσης με οποιοδήποτε μέσον και τοποθέτησή του σύμφωνα με τα σχέδια οπλισμού. Εκτέλεση εργασιών σύμφωνα με την ΕΤΕΠ 01-02-01-00 "Χαλύβδινος οπλισμός σκυροδεμάτων"

Η τοποθέτηση του σιδηροπλισμού θα γίνεται μόνον μετά την παραλαβή του ξυλοτύπου ή της επιφανείας έδρασης του σκυροδέματος (π.χ. υπόστρωμα οπλισμένων δαπέδων κλπ).

Ο χάλυβας οπλισμού σκυροδεμάτων επιμετράται σε χιλιόγραμμα βάσει αναλυτικών Πινάκων Οπλισμού. Εάν οι πίνακες αυτοί δεν συμπεριλαμβάνονται στην εγκεκριμένη μελέτη του έργου θα συντάσσονται με μέριμνα του Αναδόχου και θα υποβάλλονται στην Υπηρεσία προς έλεγχο και θεώρηση πριν από την έναρξη της τοποθέτησης του οπλισμού.

Οι Πίνακες θα συντάσσονται βάσει των σχεδίων της μελέτης και θα περιλαμβάνουν λεπτομερώς τις διαστάσεις των ράβδων (αναπτύγματα), τις διαμέτρους, τις θέσεις τοποθέτησης και τα μήκη υπερκάλυψης, τα βάρη ανά τρέχον μέτρο κατά διάμετρο, τα επί μέρους και τα ολικά μήκη των ράβδων, τα μερικά βάρη ανά διάμετρο και το ολικό βάρος. Οι ως άνω Πίνακες Οπλισμού, μετά την παραλαβή των οπλισμών, θα υπογράφονται από τον Ανάδοχο και την Υπηρεσία και θα αποτελούν την επιμέτρηση των οπλισμών.

Το ανά τρέχον μέτρο βάρος των ράβδων οπλισμού θα υπολογίζεται με βάση τον πίνακα 3-1 του ΚΤΧ-2008, ο οποίος παρατίθεται στην συνέχεια. Σε καμμία περίπτωση δεν γίνεται αποδεκτός ο προσδιορισμός του μοναδιαίου βάρους των ράβδων βάσει ζυγολογίου.



Ευρωπαϊκή Ένωση  
Ταμείο Συνοχής

ΕΠΙΧΕΙΡΗΣΙΑΚΟ ΠΡΟΓΡΑΜΜΑ  
“ΥΠΟΔΟΜΕΣ ΜΕΤΑΦΟΡΩΝ, ΠΕΡΙΒΑΛΛΟΝ ΚΑΙ  
ΑΕΙΦΟΡΟΣ ΑΝΑΠΤΥΞΗ”

ΑΞΟΝΑΣ ΠΡΟΤΕΡΑΙΟΤΗΤΑΣ 14 “ΔΙΑΤΗΡΗΣΗ ΚΑΙ  
ΠΡΟΣΤΑΣΙΑ ΤΟΥ ΠΕΡΙΒΑΛΛΟΝΤΟΣ – ΠΡΟΑΓΩΓΗ ΤΗΣ  
ΑΠΟΔΟΤΙΚΗΣ ΧΡΗΣΗΣ ΤΩΝ ΠΟΡΩΝ (ΤΣ)”



Ονομ. διάμετρος (mm)	Πεδίο εφαρμογής					Ονομ. διατομή (mm <sup>2</sup> )	Ονομ. μάζα/ μέτρο (kg/m)
	Ράβδοι	Κουλούρες και ευθυγραμμισμέν α προϊόντα		Ηλεκτρο- συγκολλημένα πλέγματα και δικτυώματα			
		B500C	B500A	B500C	B500A		
5,0		√		√		19,6	0,154
5,5		√		√		23,8	0,187
6,0	√	√	√	√	√	28,3	0,222
6,5		√		√		33,2	0,260
7,0		√		√		38,5	0,302
7,5		√		√		44,2	0,347
8,0	√	√	√	√	√	50,3	0,395
10,0	√		√		√	78,5	0,617
12,0	√		√		√	113	0,888
14,0	√		√		√	154	1,21
16,0	√		√		√	201	1,58
18,0	√					254	2,00
20,0	√					314	2,47
22,0	√					380	2,98
25,0	√					491	3,85
28,0	√					616	4,83
32,0	√					804	6,31
40,0	√					1257	9,86

Στην τιμή μονάδας, πέραν της προμήθειας, μεταφοράς επί τόπου, διαμόρφωσης και τοποθέτησης του οπλισμού, περιλαμβάνονται ανηγμένα τα ακόλουθα:



Ευρωπαϊκή Ένωση  
Ταμείο Συνοχής

ΕΠΙΧΕΙΡΗΣΙΑΚΟ ΠΡΟΓΡΑΜΜΑ  
“ΥΠΟΔΟΜΕΣ ΜΕΤΑΦΟΡΩΝ, ΠΕΡΙΒΑΛΛΟΝ ΚΑΙ  
ΑΕΙΦΟΡΟΣ ΑΝΑΠΤΥΞΗ”

ΑΞΟΝΑΣ ΠΡΟΤΕΡΑΙΟΤΗΤΑΣ 14 “ΔΙΑΤΗΡΗΣΗ ΚΑΙ  
ΠΡΟΣΤΑΣΙΑ ΤΟΥ ΠΕΡΙΒΑΛΛΟΝΤΟΣ – ΠΡΟΑΓΩΓΗ ΤΗΣ  
ΑΠΟΔΟΤΙΚΗΣ ΧΡΗΣΗΣ ΤΩΝ ΠΟΡΩΝ (ΤΣ)”



- Η σύνδεση των ράβδων κατά τρόπο στερεό με σύρμα, σε όλες ανεξάρτητα τις διασταυρώσεις και όχι εναλλάξ
- Η προμήθεια του σύρματος πρόσδεσης.
- Η προμήθεια και τοποθέτηση αποστατήρων (spacers) για την εξασφάλιση του προβλεπόμενου από την μελέτη πάχους επικάλυψης του οπλισμού, καθώς και αρμοκλειδών (κατά ISO 15835-2), εκτός αν στα συμβατικά τεύχη του έργου προβλέπεται ιδιαίτερη επιμέτρηση και πληρωμή αυτών.
- Οι πλάγιες μεταφορές και η διακίνηση του οπλισμού σε οποιοδήποτε ύψος από το δάπεδο εργασίας.
- Η τοποθέτηση υποστηριγμάτων (καβίλλες, αναβολείς) και ειδικών τεμαχίων ανάρτησης που τυχόν θα απαιτηθούν (εργασία και υλικά).
- Η απομείωση και φθορά του οπλισμού κατά την κοπή και κατεργασία .

Τιμή ανά χιλιόγραμμο (kg) σιδηρού οπλισμού υδραυλικών έργων τοποθετημένου σύμφωνα με την μελέτη.

**ΕΥΡΩ** Ολογράφως: **Ενενήντα πέντε λεπτά**

Αριθμητικώς: **0,95**

➤ **A.T.: 19<sup>ο</sup>**

**Προκατασκευασμένα κυκλικά φρεάτια επίσκεψης αγωγών ακαθάρτων από σκυρόδεμα κατά ΕΛΟΤ EN 1917, εντός κατοικημένων περιοχών εσωτ. διαμέτρου 1,20 m**

(Κωδ. αναθεώρησης: ΥΔΡ 6327) – (Κωδ. Άρθρου: ΥΔΡ 16.14.01)

Κυκλικά φρεάτια επίσκεψης ή συμβολής αγωγών ακαθάρτων εντός κατοικημένης περιοχής, οποιουδήποτε συνολικού ύψους (από την στάθμη ροής μέχρι το κατάστρωμα της οδού ή την στάθμη του εδάφους), αποτελούμενοι από προκατασκευασμένους δακτυλίους κλπ στοιχεία από σκυρόδεμα, σύμφωνα με το πρότυπο ΕΛΟΤ EN 1917, με σήμανση CE, πλήρως εγκατεστημένα.

Στην τιμή μονάδας περιλαμβάνονται:





Ευρωπαϊκή Ένωση  
Ταμείο Συνοχής

ΕΠΙΧΕΙΡΗΣΙΑΚΟ ΠΡΟΓΡΑΜΜΑ  
“ΥΠΟΔΟΜΕΣ ΜΕΤΑΦΟΡΩΝ, ΠΕΡΙΒΑΛΛΟΝ ΚΑΙ  
ΑΕΙΦΟΡΟΣ ΑΝΑΠΤΥΞΗ”

ΑΞΟΝΑΣ ΠΡΟΤΕΡΑΙΟΤΗΤΑΣ 14 “ΔΙΑΤΗΡΗΣΗ ΚΑΙ  
ΠΡΟΣΤΑΣΙΑ ΤΟΥ ΠΕΡΙΒΑΛΛΟΝΤΟΣ – ΠΡΟΑΓΩΓΗ ΤΗΣ  
ΑΠΟΔΟΤΙΚΗΣ ΧΡΗΣΗΣ ΤΩΝ ΠΟΡΩΝ (ΤΣ)”



ανάπτυξη - εργασία - αλληλεγγύη

- Η χάραξη με ασφαλοκόπτη του περιγράμματος της απαιτούμενης εκσκαφής και η διάνοιξη του ορύγματος σε έδαφος πάσης φύσεως με τις τυχόν απαιτούμενες αντλήσεις και αντιστηρίξεις
- Η φόρτωση και μεταφορά προς απόθεση των προϊόντων εκσκαφών σε οποιαδήποτε απόσταση
- Η κοιτόστρωση από σκυρόδεμα C8/10
- Η προμήθεια και προσκόμιση επί τόπου των στοιχείων του φρεατίου (δακτύλιοι, πλάκα στέψης, στοιχείο λαιμού, κάλυμμα κατά ΕΛΟΤ EN 124, βαθμίδες, ελαστικοί δακτύλιοι στεγάνωσης κλπ) και η συναρμολόγησή του σύμφωνα με τις οδηγίες του προμηθευτή
- Η σύνδεση των αγωγών αφίξεως και αναχωρήσεως
- Η επανεπίχωση του απομένοντος όγκου του ορύγματος με διαβαθμισμένο θραυστό υλικό λατομείου συμπυκνωμένο κατά στρώσεις ή υλικό ελεγχόμενης χαμηλής αντοχής (ΥΕΧΑ)
- Η αποκατάσταση του οδοστρώματος στην προτέρα του κατάσταση (ανακατασκευή γύρω από το όρυγμα των στρώσεων οδοστρωσίας και ασφαλτικών που αποξηλώθηκαν για την εκσκαφή)

Τιμή ανά προκατασκευασμένο φρεάτιο από σκυρόδεμα κατά ΕΛΟΤ EN 1917 (τεμ).

**ΕΥΡΩ** Ολογράφος: **Χίλια διακόσια πενήντα ευρώ**

Αριθμητικώς: **1.250,00**



Ευρωπαϊκή Ένωση  
Ταμείο Συνοχής

ΕΠΙΧΕΙΡΗΣΙΑΚΟ ΠΡΟΓΡΑΜΜΑ  
“ΥΠΟΔΟΜΕΣ ΜΕΤΑΦΟΡΩΝ, ΠΕΡΙΒΑΛΛΟΝ ΚΑΙ  
ΑΕΙΦΟΡΟΣ ΑΝΑΠΤΥΞΗ”

ΑΞΟΝΑΣ ΠΡΟΤΕΡΑΙΟΤΗΤΑΣ 14 “ΔΙΑΤΗΡΗΣΗ ΚΑΙ  
ΠΡΟΣΤΑΣΙΑ ΤΟΥ ΠΕΡΙΒΑΛΛΟΝΤΟΣ – ΠΡΟΑΓΩΓΗ ΤΗΣ  
ΑΠΟΔΟΤΙΚΗΣ ΧΡΗΣΗΣ ΤΩΝ ΠΟΡΩΝ (ΤΣ)”



ανάπτυξη - εργασία - αλληλεγγύη

**ΟΜΑΔΑ Γ: Μεταλλικά στοιχεία και κατασκευές, Σωληνώσεις κλπ.**

➤ **A.T.: 20°**

**Αγωγοί αποχέτευσης από σωλήνες PVC-U συμπαγούς τοιχώματος, SDR 41, DN 200 mm**  
(Κωδ. αναθεώρησης: ΥΔΡ 6711.2) - (Κωδ. Άρθρου: ΥΔΡ 12.10.04)

Αγωγοί αποχέτευσης ακαθάρτων με σωλήνες από μη πλαστικοποιημένο PVC-U συμπαγούς τοιχώματος, κατά ΕΛΟΤ EN 1401-1, σύμφωνα με τη μελέτη και την ΕΤΕΠ 08-06-02-02 "Δίκτυα αποχέτευσης από σωλήνες PVC-U".

Οι σωλήνες χαρακτηρίζονται με βάση την ονομαστική διάμετρο DN (ταυτίζεται με την εξωτερική διάμετρο), τον τυποποιημένο λόγο διαστάσεων SDR (Standard Dimension Ratio: λόγος της εξωτερικής διαμέτρου του σωλήνα προς το πάχος του τοιχώματος) και τον δείκτη δακτυλιοειδούς ακαμψίας SN.

Το παρόν άρθρο έχει εφαρμογή τόσο για σωλήνες με απόληξη τύπου καμπάνας με ελαστικό δακτύλιο στεγανοποίησης (κατά ΕΛΟΤ EN 681.1), όσο και για σωλήνες με ευθύγραμμο άκρα που συνδέονται με συγκολλούμενο δακτύλιο (μούφα).

Στις τιμές μονάδος του παρόντος άρθρου περιλαμβάνονται:

- α. Η προμήθεια, μεταφορά επί τόπου, προσωρινή αποθήκευση, προστασία και πλάγιες μεταφορές των σωλήνων και των δακτυλίων στεγάνωσης ή συγκόλλησης (και της απαιτούμενης προς τούτο κόλλας).
- β. Η διάθεση του απαιτούμενου εξοπλισμού και μέσων για τον χειρισμό και την σύνδεση των σωλήνων.
- γ. Η προσέγγιση των σωλήνων στην θέση τοποθέτησης, οι συνδέσεις των σωλήνων μεταξύ τους, οι συνδέσεις του αγωγού με τα φρεάτια του δικτύου, καθώς και η δοκιμασία του δικτύου κατά τμήματα.

Δεν συμπεριλαμβάνονται και επιμετρώνται ιδιαίτερα με βάση τα οικεία άρθρα του τιμολογίου:

- Οι στρώσεις έδρασης και εγκιβωτισμού των σωλήνων και η επανεπίχωση του ορύγματος, σύμφωνα με τα καθοριζόμενα στην μελέτη
- Τα ειδικά τεμάχια σύνδεσης των παροχών στο δίκτυο ακαθάρτων (σαμάρια με μούφα)



Ευρωπαϊκή Ένωση  
Ταμείο Συνοχής

ΕΠΙΧΕΙΡΗΣΙΑΚΟ ΠΡΟΓΡΑΜΜΑ  
“ΥΠΟΔΟΜΕΣ ΜΕΤΑΦΟΡΩΝ, ΠΕΡΙΒΑΛΛΟΝ ΚΑΙ  
ΑΕΙΦΟΡΟΣ ΑΝΑΠΤΥΞΗ”

ΑΞΟΝΑΣ ΠΡΟΤΕΡΑΙΟΤΗΤΑΣ 14 “ΔΙΑΤΗΡΗΣΗ ΚΑΙ  
ΠΡΟΣΤΑΣΙΑ ΤΟΥ ΠΕΡΙΒΑΛΛΟΝΤΟΣ – ΠΡΟΑΓΩΓΗ ΤΗΣ  
ΑΠΟΔΟΤΙΚΗΣ ΧΡΗΣΗΣ ΤΩΝ ΠΟΡΩΝ (ΤΣ)”



- Τα ειδικά τεμάχια του αγωγού (γωνίες, ταύ, πώματα κλπ) από PVC ή χυτοσίδηρο  
Τιμή ανά τρέχον μέτρο (μμ) αξονικού μήκους σωλήνωσης, αφαιρουμένου του μήκους των φρεατίων και των ειδικών τεμαχίων.

**ΕΥΡΩ** Ολογράφως: **Εννέα ευρώ**  
Αριθμητικώς: **9,00**

#### ΟΜΑΔΑ Δ: Εργασίες κατασκευής φρεατίων, αναμονές

##### ➤ A.T.: 21°

##### **Φρεάτιο πεζοδρομίου βάθους έως 1,00 μ.**

(Κωδ. αναθεώρησης: ΥΔΡ 6326) – (Κωδ. Άρθρου: Σχετ. ΔΕΥΑΦ 01.01)

Ειδικό φρεάτιο συλλογής ακαθάρτων από περισσότερες της μίας οικοδομές οποιουδήποτε βάθους. Περιλαμβάνεται πιθανή άρση και ανακατασκευή του πεζοδρομίου στην αρχική του μορφή. Η εκσκαφή του φρεατίου με τα χέρια ή με μηχανικά μέσα μέχρι το αναγκαίο βάθος για τη σύνδεση με την αναμονή. Η φορτοεκφόρτωση, η σταλία του αυτοκινήτου, η μεταφορά και η εναπόθεση των προϊόντων σε μέρος που επιτρέπεται από την αστυνομική αρχή. Η κατασκευή του φρεατίου από σκυρόδεμα C16/20 σύμφωνα με τα σχέδια, δηλαδή το σκυρόδεμα, οι ξυλότυποι και ο οπλισμός. Το επίχρισμα εσωτερικά με τσιμεντοκονία δύο στρώσεων πάχους 2εκ. και αναλογίας τσιμέντου 600χγρ/κμ και κάθε άλλη εργασία και υλικά που απαιτούνται για την πλήρη και έντεχνη εκτέλεση του έργου.

Το κάλυμμα από ελατό χυτοσίδηρο κλάσεως B125 ανοίγματος 40X40 εκ. βάρους 15 χγρ. και οι βαθμίδες από χυτοσίδηρο περιλαμβάνονται στην τιμή του φρεατίου. Όταν το φρεάτιο κατασκευάζεται στο δρόμο, τοποθετείται κάλυμμα κλάσεως C250 ιδίων διαστάσεων, και η διαφορά βάρους πληρώνεται χωριστά. Επίσης, στην τιμή δεν περιλαμβάνεται και πληρώνεται χωριστά η πιθανή άρση και επανακατασκευή του κρασπεδόρειθρου με τη βάση του εφ όσον απαιτείται και σε μήκος όχι μεγαλύτερο από το πλάτος του σκάμματος. Το κάλυμμα θα είναι από ελατό χυτοσίδηρο κατά EN 124, κλάσεως B125.



Ευρωπαϊκή Ένωση  
Ταμείο Συνοχής

ΕΠΙΧΕΙΡΗΣΙΑΚΟ ΠΡΟΓΡΑΜΜΑ  
“ΥΠΟΔΟΜΕΣ ΜΕΤΑΦΟΡΩΝ, ΠΕΡΙΒΑΛΛΟΝ ΚΑΙ  
ΑΕΙΦΟΡΟΣ ΑΝΑΠΤΥΞΗ”

ΑΞΟΝΑΣ ΠΡΟΤΕΡΑΙΟΤΗΤΑΣ 14 “ΔΙΑΤΗΡΗΣΗ ΚΑΙ  
ΠΡΟΣΤΑΣΙΑ ΤΟΥ ΠΕΡΙΒΑΛΛΟΝΤΟΣ – ΠΡΟΑΓΩΓΗ ΤΗΣ  
ΑΠΟΔΟΤΙΚΗΣ ΧΡΗΣΗΣ ΤΩΝ ΠΟΡΩΝ (ΤΣ)”



### Ανάλυση τιμής εργασίας

Στοιχεία φρεατίων βάθους 1,00 μ.μ.

Εσωτερικές διαστάσεις:	1,00	x	1,00	μ.μ.
Πάχος τοιχείων:	0,15	μ.μ.		
Βάση:	0,15	μ.μ.		
Πλάκα:	0,20	μ.μ.		

### Προμέτρηση εργασιών

- Εκσκαφές:  $(1,00+2x0,15)x(1,00+2x0,15)x(1+0,15) = 1,94 \text{ m}^3$
- Επιχώσεις:  $1,94 - (1,00+2x0,15)x(1,00+2x0,15)x(0,15+0,20) = 1,35 \text{ m}^3$
- Σκυρόδεμα C16/20:  $(1,00+2x0,15)x(1,00+2x0,15)x(1+0,15) - 1,00x1,00x(1-0,20) = 1,14 \text{ m}^3$
- Ξυλότυποι:  $1,00x1,00 = 1,00 \text{ m}^2$
- Οπλισμός: 5,00 kgr
- Καλύμματα: 15 kgr
- Αποξήλωση πλακοστρώσεων:  $(1,00+2x0,15)x(1,00+2x0,15) = 1,69 \text{ m}^2$
- Αποκατάσταση επίστρωσης:  $(1,00+2x0,15)x(1,00+2x0,15) = 1,69 \text{ m}^2$

A/A	ΒΤ ΦΠ Βάση και Πλάκα Φρεατίου	Αριθμός Τιμολογίου	Μον άδα	Ποσό- τητα	Τιμή	ΜΤΦ	Δαπάνη
1	Εκσκαφές	3.10.02.01	m <sup>3</sup>	1,94	7,30	1,05	16,20
2	Επιχώσεις	5.05.02	m <sup>3</sup>	1,35	11,00	1,05	16,27
2	Σκυρόδεμα C16/20	9.10.04	m <sup>3</sup>	1,14	80,00		91,20
3	Ξυλότυποι ή σιδηρότυποι επιπέδων επιφανειών	9.01	m <sup>2</sup>	1,00	8,00		8,00
4	Προμήθεια και τοποθέτηση σιδηρού οπλισμού S500	9.26	kgr	5,00	0,95		4,75
5	Καλύμματα από ελατό χυτοσίδηρο (ductile iron)	11.01.02	kgr	15,00	2,80		42,00
6	Αποξήλωση πλακοστρώσεων πεζοδρομίων.	4.04	m <sup>2</sup>	1,69	12,00	1,05	22,05
7	Αποκατάσταση επίστρωσης πεζοδρομίου νησίδας ή πλατείας στις θέσεις ορυγμάτων υπογείων δικτύων.	4.10	m <sup>2</sup>	1,69	25,00		42,25
Σύνολο:							242,72
Σύνολο (στρογγ.):							<b>243,00</b>

\*Από τα επίσημα Τιμολόγια καθορίζονται οι τιμές μονάδας σε €/m<sup>3</sup>.km για τον προσδιορισμό της δαπάνης του μεταφορικού μέσου: Σε αστικές περιοχές για απόσταση ≥ 5 km : 0,21 €/m<sup>3</sup>.km.

Για ένα τεμάχιο φρεατίου πεζοδρομίου βάθους 1,00 μ. (τεμ)



Ευρωπαϊκή Ένωση  
Ταμείο Συνοχής

ΕΠΙΧΕΙΡΗΣΙΑΚΟ ΠΡΟΓΡΑΜΜΑ  
“ΥΠΟΔΟΜΕΣ ΜΕΤΑΦΟΡΩΝ, ΠΕΡΙΒΑΛΛΟΝ ΚΑΙ  
ΑΕΙΦΟΡΟΣ ΑΝΑΠΤΥΞΗ”

ΑΞΟΝΑΣ ΠΡΟΤΕΡΑΙΟΤΗΤΑΣ 14 “ΔΙΑΤΗΡΗΣΗ ΚΑΙ  
ΠΡΟΣΤΑΣΙΑ ΤΟΥ ΠΕΡΙΒΑΛΛΟΝΤΟΣ – ΠΡΟΑΓΩΓΗ ΤΗΣ  
ΑΠΟΔΟΤΙΚΗΣ ΧΡΗΣΗΣ ΤΩΝ ΠΟΡΩΝ (ΤΣ)”



ανάπτυξη - εργασία - αλληλεγγύη

**ΕΥΡΩ** Ολογράφως: Διακόσια σαράντα τρία ευρώ  
Αριθμητικώς: 243,00

➤ **Α.Τ.: 22°**

**Φρεάτιο πεζοδρομίου για βάθος Φρεατίου πλέον του 1,00 μ.μ. (Σώμα Φρεατίου Πεζοδρομίου)**

(Κωδ. αναθεώρησης: ΥΔΡ 6326) – (Κωδ. Άρθρου: Σχετ. ΔΕΥΑΦ 01.02)

Ειδικό φρεάτιο συλλογής ακαθάρτων από περισσότερες της μίας οικοδομές οποιουδήποτε βάθους. Περιλαμβάνεται πιθανή άρση και ανακατασκευή του πεζοδρομίου στην αρχική του μορφή. Η εκσκαφή του φρεατίου με τα χέρια ή με μηχανικά μέσα μέχρι το αναγκαίο βάθος για τη σύνδεση με την αναμονή. Η φορτοεκφόρτωση, η σταλία του αυτοκινήτου, η μεταφορά και η εναπόθεση των προϊόντων σε μέρος που επιτρέπεται από την αστυνομική αρχή. Η κατασκευή του φρεατίου από σκυρόδεμα C16/20 σύμφωνα με τα σχέδια, δηλαδή το σκυρόδεμα, οι ξυλότυποι και ο οπλισμός. Το επίχρισμα εσωτερικά με τσιμεντοκονία δύο στρώσεων πάχους 2εκ. και αναλογίας τσιμέντου 600χγρ/κμ και κάθε άλλη εργασία και υλικά που απαιτούνται για την πλήρη και έντεχνη εκτέλεση του έργου.

Το κάλυμμα από ελατό χυτοσίδηρο κλάσεως B125 ανοίγματος 40X40 εκ. βάρους 15 χγρ. και οι βαθμίδες από χυτοσίδηρο περιλαμβάνονται στην τιμή του φρεατίου. Όταν το φρεάτιο κατασκευάζεται στο δρόμο, τοποθετείται κάλυμμα κλάσεως C250 ιδίων διαστάσεων, και η διαφορά βάρους πληρώνεται χωριστά. Επίσης, στην τιμή δεν περιλαμβάνεται και πληρώνεται χωριστά η πιθανή άρση και επανακατασκευή του κρασπεδόρειθρου με τη βάση του εφ όσον απαιτείται και σε μήκος όχι μεγαλύτερο από το πλάτος του σκάμματος. Το κάλυμμα θα είναι από ελατό χυτοσίδηρο κατά EN 124, κλάσεως B125.

**Ανάλυση τιμής εργασίας**

Προμέτρηση εργασιών για βάθος Φρεατίου πλέον του 1,00 μ.μ.

- Εκσκαφές:  $(1,00+2 \times 0,15) \times (1,00+2 \times 0,15) \times 1,00 = 1,69 \text{ m}^3$
- Σκυρόδεμα C16/20:  $((1,00+0,15) \times 2 + (1,00+0,15) \times 2) \times 0,15 = 0,69 \text{ m}^3$
- Ξυλότυποι:  $(1,00 \times 2 + 1,00 \times 2) = 4,00 \text{ m}^2$
- Επίχρισμα:  $(1,00 \times 2 + 1,00 \times 2) = 4,00 \text{ m}^2$



Ευρωπαϊκή Ένωση  
Ταμείο Συνοχής

ΕΠΙΧΕΙΡΗΣΙΑΚΟ ΠΡΟΓΡΑΜΜΑ  
“ΥΠΟΔΟΜΕΣ ΜΕΤΑΦΟΡΩΝ, ΠΕΡΙΒΑΛΛΟΝ ΚΑΙ  
ΑΕΙΦΟΡΟΣ ΑΝΑΠΤΥΞΗ”

ΑΞΟΝΑΣ ΠΡΟΤΕΡΑΙΟΤΗΤΑΣ 14 “ΔΙΑΤΗΡΗΣΗ ΚΑΙ  
ΠΡΟΣΤΑΣΙΑ ΤΟΥ ΠΕΡΙΒΑΛΛΟΝΤΟΣ – ΠΡΟΑΓΩΓΗ ΤΗΣ  
ΑΠΟΔΟΤΙΚΗΣ ΧΡΗΣΗΣ ΤΩΝ ΠΟΡΩΝ (ΤΣ)”



A/A	ΒΤ ΦΠ2 Σώμα Φρεατίου 1,00 μ.	Αριθμός Τιμολογίου	Μον άδα	Ποσό- τητα	Τιμή	ΜΤΦ	Δαπάνη
1	Εκσκαφές	3.10.02.01	m <sup>3</sup>	1,69	7,30	1,05	14,11
2	Σκυρόδεμα C16/20	9.10.04	m <sup>3</sup>	0,69	80,00		55,20
3	Ξυλότυποι ή σιδηρότυποι επιπέδων επιφανειών	9.01	m <sup>2</sup>	4,00	8,00		32,00
4	Επίχρισμα πατητό πάχους 2 εκ.	B-34	m <sup>2</sup>	4,00	9,30		37,20
						Σύνολο:	138,51
						Σύνολο (στρογγ.):	<b>139,00</b>

\*Από τα επίσημα Τιμολόγια καθορίζονται οι τιμές μονάδας σε €/m<sup>3</sup>.km για τον προσδιορισμό της δαπάνης του μεταφορικού μέσου: Σε αστικές περιοχές για απόσταση  $\geq 5$  km : 0,21 €/m<sup>3</sup>.km.

Τιμή ανά μ.μ. πλέον του 1,00 μ. μετρουμένου από το κάλυμμα μέχρι τη ροή του πυθμένα.

**ΕΥΡΩ Ολογράφως: Εκατόν τριάντα εννέα ευρώ**

**Αριθμητικώς: 139,00**

➤ **A.T.: 23°**

**Κατασκευή αναμονής Φ160 PVC**

(Κωδ. αναθεώρησης: ΥΔΡ 6711.1) – (Κωδ. Άρθρου: Σχετ. ΔΕΥΑΦ 02)

Για την πλήρη και έντεχνη κατασκευή αγωγού Φ160 PVC από τον αγωγό έως το φρεάτιο προσαρμογής. Στην τιμή περιλαμβάνονται:

Η εκσκαφή με τα χέρια ή μηχανικά μέσα σε οποιοδήποτε βάθος, συμπεριλαμβανομένης της πιθανής άρσης του ασφαλτικού οδοστρώματος και της πιθανής άρσης και επανακατασκευής του πεζοδρομίου, κρασπέδου, ρείθρου κλπ. στην αρχική τους μορφή. Η φορτοεκφόρτωση, η σταλία του αυτοκινήτου, η μεταφορά και η εναπόθεση των προϊόντων σε μέρος που επιτρέπεται από την αστυνομική αρχή. Η πρόσθετη αποζημίωση από τυχόν εκσκαφές κάτω από αγωγούς ΟΚΩ. Οι εργασίες διάτρησης και σύνδεσης του αγωγού Φ160 με τον κεντρικό αγωγό οποιουδήποτε υλικού ή το φρεάτιο, οι εργασίες σύνδεσης με το φρεάτιο προσαρμογής (πεζοδρομίου), ο εγκιβωτισμός με άμμο και η επίχωση με θραυστό



Ευρωπαϊκή Ένωση  
Ταμείο Συνοχής

ΕΠΙΧΕΙΡΗΣΙΑΚΟ ΠΡΟΓΡΑΜΜΑ  
“ΥΠΟΔΟΜΕΣ ΜΕΤΑΦΟΡΩΝ, ΠΕΡΙΒΑΛΛΟΝ ΚΑΙ  
ΑΕΙΦΟΡΟΣ ΑΝΑΠΤΥΞΗ”

ΑΞΟΝΑΣ ΠΡΟΤΕΡΑΙΟΤΗΤΑΣ 14 “ΔΙΑΤΗΡΗΣΗ ΚΑΙ  
ΠΡΟΣΤΑΣΙΑ ΤΟΥ ΠΕΡΙΒΑΛΛΟΝΤΟΣ – ΠΡΟΑΓΩΓΗ ΤΗΣ  
ΑΠΟΔΟΤΙΚΗΣ ΧΡΗΣΗΣ ΤΩΝ ΠΟΡΩΝ (ΤΣ)”



ανάπτυξη - εργασία - αλληλεγγύη

αμμοχάλικο σταθεροποιημένου τύπου. Περιλαμβάνεται η προμήθεια, μεταφορά, προσέγγιση, τοποθέτηση, σύνδεση και δοκιμασία του σωλήνα Φ160, καθώς και κάθε άλλη εργασία για την πλήρη και έντεχνη κατασκευή. Το σαμάρι δεν περιλαμβάνεται στην τιμή και πληρώνεται ιδιαίτερος. Επίσης, στην τιμή δεν περιλαμβάνεται και πληρώνεται χωριστά η πιθανή άρση και επανακατασκευή του κρασπεδόρειθρου εφ' όσον απαιτείται.

### Ανάλυση τιμής εργασίας

Προμέτρηση εργασιών για μήκος αναμονής 3,00 μ. και μέσο βάθος εκσκαφής 2,00 μ.

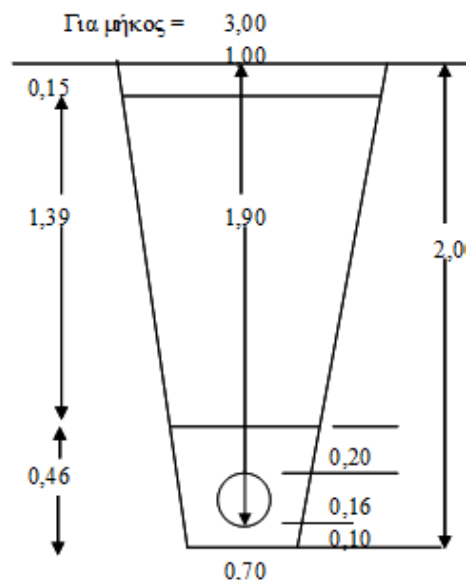
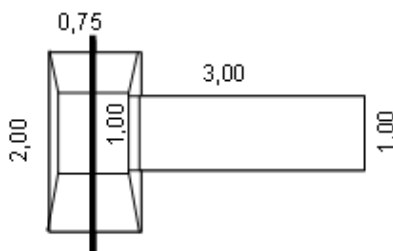

- Εκσκαφές
  - α) για την αναμονή:  $(1,00+0,70)/2*2,00*3,00 = 5,10 \text{ m}^3$
  - β) στη Σύνδεση με τον κεντρικό αγωγό:  $(2,00+1,00)/2*2,50*0,75 = 2,81 \text{ m}^3$
  - Σύνολο:  $7,91 \text{ m}^3$
- Αγωγοί αποχέτευσης από σωλήνες
  - PVC-U, SDR 41, DN 160 mm 3,00 μ.μ.
- Εγκιβωτισμός σωλήνων με άμμο  $0,46*0,70*(3,00+0,40)-0,06 = 1,03 \text{ m}^3$
- Επιχώσεις  $(7,91-(3,14*0,08^2*3,00))-1,03-(3,00*1,00+2,00*1,00)*0,15 = 6,07 \text{ m}^3$
- Προσαύξηση τιμών εκσκαφών
  - ορυγμάτων υπογείων δικτύων για την
  - αντιμετώπιση προσθέτων δυσχερειών 2,00 μ.μ.



Ευρωπαϊκή Ένωση  
Ταμείο Συνοχής

ΕΠΙΧΕΙΡΗΣΙΑΚΟ ΠΡΟΓΡΑΜΜΑ  
“ΥΠΟΔΟΜΕΣ ΜΕΤΑΦΟΡΩΝ, ΠΕΡΙΒΑΛΛΟΝ ΚΑΙ  
ΛΕΙΦΟΡΟΣ ΑΝΑΠΤΥΞΗ”

ΑΞΟΝΑΣ ΠΡΟΤΕΡΑΙΟΤΗΤΑΣ 14 “ΔΙΑΤΗΡΗΣΗ ΚΑΙ  
ΠΡΟΣΤΑΣΙΑ ΤΟΥ ΠΕΡΙΒΑΛΛΟΝΤΟΣ – ΠΡΟΑΓΩΓΗ ΤΗΣ  
ΑΠΟΔΟΤΙΚΗΣ ΧΡΗΣΗΣ ΤΩΝ ΠΟΡΩΝ (ΤΣ)”



από διερχόμενα κατά μήκος δίκτυα  
ΟΚΩ.

- Αποκατάσταση ασφαλικών  
- οδοστρωμάτων

5,00 m<sup>2</sup>

Α/ Α	Εργασίες	Αριθμός Τιμολογίου	Μον άδα	Ποσό- τητα	Τιμή	ΜΤΦ	Δαπάνη
1	Εκσκαφές	3.10.02.01	m <sup>3</sup>	1,69	7,30	1,05	66,05
2	Επιχώσεις	5.05.02	m <sup>3</sup>	6,07	11,00	1,05	73,14
3	Εγκιβωτισμός σωλήνων με άμμο	5.07	m <sup>3</sup>	1,03	11,00	1,05	12,41
4	Αγωγοί αποχέτευσης από σωλήνες PVC-U, SDR 41, DN 160 mm	12.10.03	m	3,00	6,80		20,40
5	Προσαύξηση τιμών εκσκαφών ορυγμάτων υπογείων δικτύων για την αντιμετώπιση προσθέτων δυσχερειών από διερχόμενα κατά μήκος δίκτυα ΟΚΩ.	3.12	m	2,00	15,00		30,00
Σύνολο:							<b>202,00</b>

\*Από τα επίσημα Τιμολόγια καθορίζονται οι τιμές μονάδας σε €/m<sup>3</sup>.km για τον προσδιορισμό της δαπάνης του μεταφορικού μέσου: Σε αστικές περιοχές για απόσταση ≥ 5 km : 0,21 €/m<sup>3</sup>.km.

Για ένα τεμάχιο αναμονής Φ160 PVC μετρούμενου οριζόντια στην επιφάνεια από την άκρη του φρεατίου μέχρι το σημείο του κέντρου του κεντρικού αγωγού (τεμ).

**ΕΥΡΩ** Ολογράφως: Διακόσια δύο ευρώ

Αριθμητικώς: 202,00





Ευρωπαϊκή Ένωση  
Ταμείο Συνοχής

ΕΠΙΧΕΙΡΗΣΙΑΚΟ ΠΡΟΓΡΑΜΜΑ  
“ΥΠΟΔΟΜΕΣ ΜΕΤΑΦΟΡΩΝ, ΠΕΡΙΒΑΛΛΟΝ ΚΑΙ  
ΑΕΙΦΟΡΟΣ ΑΝΑΠΤΥΞΗ”

ΑΞΟΝΑΣ ΠΡΟΤΕΡΑΙΟΤΗΤΑΣ 14 “ΔΙΑΤΗΡΗΣΗ ΚΑΙ  
ΠΡΟΣΤΑΣΙΑ ΤΟΥ ΠΕΡΙΒΑΛΛΟΝΤΟΣ – ΠΡΟΑΓΩΓΗ ΤΗΣ  
ΑΠΟΔΟΤΙΚΗΣ ΧΡΗΣΗΣ ΤΩΝ ΠΟΡΩΝ (ΤΣ)”



ανάπτυξη - εργασία - αλληλεγγύη

➤ Α.Τ.: 24<sup>ο</sup>

**Ειδικά τεμάχια σωληνώσεων από PVC-U. Σαμάρια με μούφα, συγκολλητό σε αγωγούς υπονόμων από πλαστικούς σωλήνες PVC-U της σειράς 41 ονομαστικών διαμέτρων 200/160 mm.**

(Κωδ. αναθεώρησης: ΥΔΡ 6712.1) – (Κωδ. Άρθρου: Σχετ. ΥΔΡ 12.12.01.01)

Προμήθεια, μεταφορά επί τόπου, προσέγγιση και τοποθέτηση ειδικών τεμαχίων σωληνώσεων κατασκευασμένων από μη πλαστικοποιημένο πολυβινυλοχλωρίδιο (PVC-U), με μηχανική σύνδεση ή με συγκόλληση, αναλόγως του τύπου του ειδικού τεμαχίου. Συμπεριλαμβάνονται οι αντίστοιχοι ελαστικοί δακτύλιοι στεγάνωσης κατά ΕΛΟΤ EN 681-1 και τα απαιτούμενα υλικά συγκόλλησης.

Τυποποιημένα συγκολλητά σαμάρια με μούφα από PVC για την σύνδεση αγωγών ακαθάρτων με το δίκτυο. Στην τιμή μονάδας περιλαμβάνεται η διάνοιξη οπής στο τοίχωμα του αγωγού με χρήση διατρητικής συσκευής σωληνώσεων, η προετοιμασία της επιφάνειας του αγωγού για την συγκόλληση, καθώς και πώμα ονομαστικής διαμέτρου 160 mm, για την περίπτωση αναμονών συνδέσεων.

Τιμή ανά τεμάχιο (τεμ.) πλήρως εγκατεστημένου σαμαριού με μούφα.

**ΕΥΡΩ Ολογράφος: Είκοσι εννέα ευρώ και σαράντα λεπτά**

**Αριθμητικώς: 29,40**